

DK

Monteringsvejledning

for rulleport Easy

Stand: 04.2010

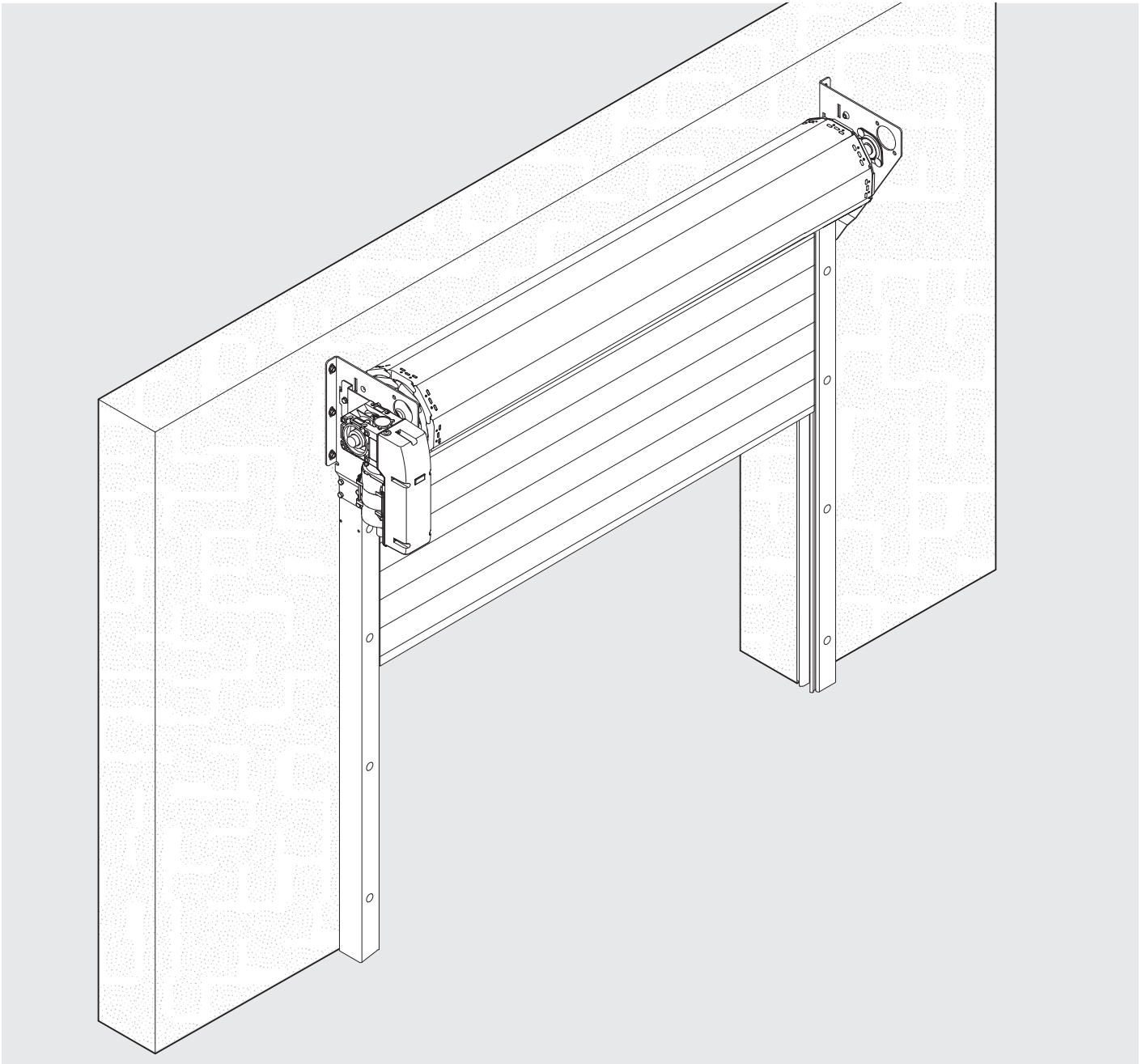

1. Indholdsfortegnelse

1.	Indholdsfortegnelse	2
2.	Symbolforklaring	3
3.	Generelle sikkerhedshenvisninger	4
3.1	Målgruppe	4
3.2	Garanti	4
3.3	Generelle sikkerhedshenvisninger	4
3.4	Krav til opstillings-/anvendelsesstedet/	4
4.	Generelt	5
4.1	Leveringsomfang	5
4.2	Visning	5
4.3	Kontrolmålinger	5
5.	Indbygning	6
5.1	Klargøring af styreskinner og konsoller	6
5.2	Justering af styreskinnerne	7
5.3	Montering af portpanser	9
5.4	Montering af drev	13
5.5	Indføring af portpanser	14
5.6	Tilslutning af drev	15
5.7	Indstilling af grænseafbrydere	15

2. Symbolforklaring



Pas På! Fare for personskade!

Bemærk! Fare for materiel skade!

Henvisning

Funktionskontrol

Instruktion

3. Generelle sikkerhedshenvisninger

3.1 Målgruppe

Monteringen må kun udføres af fagligt kvalificerede personer.

Kvalificerede og uddannede personer til montering af porten har

- kendskab til de generelle og specielle sikkerhedsforskrifter og forskrifter vedrørende forebyggelse af uheld,
- en uddannelse i brugen af sikkerhedsudstyr,
- en uddannelse i håndteringen af hånd- og el-værktøjer,
- med jævne mellemrum deltaget i producentens uddannelseskurser.

Kvalificerede og skolede personer til ledningsføring af påsætningsmotoren, styringen og sikkerhedsanordningerne har:

- kendskab til generelle og specielle sikkerhedsforskrifter og forskrifter vedrørende forebyggelse af uheld,
- en uddannelse i brugen af sikkerhedsudstyr,
- evnen til at opfatte de farer, som kan opstå på grund af elektricitet,
- fået tilstrækkelig instruktion af fagfolk inden for elektronik,
- med jævne mellemrum deltaget i producentens uddannelseskurser.

3.2 Garanti

En garanti med hensyn til funktion og sikkerhed kan kun ydes, når

- sikkerheds- og advarselshenvisningerne følges,
- monteringen udføres korrekt og i den rækkefølge, der er opført i vejledningen,
- der kun bruges original-Teckentrup tilbehør,
- der ikke fastgøres supplerende genstande på porten,
- de leverede komponenter ikke forskydes eller ommonteres,
- de regelmæssige vedligeholdelsesarbejder på porten overholdes,
- brugeren har kendskab til alle relevante betjeningsvejledninger (port, drivsystem og sikkerhedsanordninger).

3.3 Generelle sikkerhedshenvisninger

Pas På!

- Lav en afspærring langt uden om det farlige område, inden du begynder på monteringen.
- Sørg for, at personer, som ikke har noget med monteringen af porten at gøre, ikke betræder det farlige område.
- Monteringen skal udføres af mindst to personer.
- Monteringen skal finde sted ud fra et sikkert ståsted (f.eks. stillads).
- Eventuelt vedlagte tegninger har forrang.

3.4 Krav til opstillings-/anvendelsesstedet

- Porten må kun monteres på undergrunde, som ud fra et statisk synspunkt tillader monteringen.
- Porten skal monteres fra den indvendige side.
- Det færdige gulv skal være jævnt og vandret.
- Murene på åbningssiden skal flugte med hinanden



4. Generelt

4.1 Leveringsomfang

- Portpakke
- Tilbehørspakke
- Drivsystem (ekstraudstyr)
- Specifik porttegning

Detaljerede informationer findes i den vedlagte pakliste.

4.2 Visning

Illustrationerne viser monteringen af drivsystemet indvendigt til venstre.

I forbindelse med en montering indvendigt til højre skal arbejds-skridtene udføres spejlvendt.

Ret til tekniske ændringer forbeholdes.

4.3 Kontrolmålinger

Instruktion:

Portens bestillingsmål findes i ordrebekræftelsen eller på den specifikke porttegning.

- Kontrollér portens bestillingsmål i forhold til forholdene i bygningen.
- Kontrollér inden monteringen alle komponenter med hensyn til deres produktionstolerancer.

Henvisning:

For at man kan indbygge porten, skal følgende punkter være opfyldt:

- Det færdige gulv skal være jævnt og vandret.
- Murene i åbningssiden skal flugte med hinanden.

Hvilke afvigelser, der er tilladt, skal forespørges hos producenten inden monteringen.

- Kontrollér undergrunden på byggepladsen.

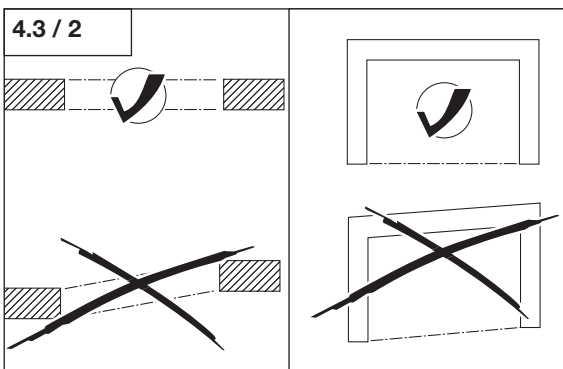
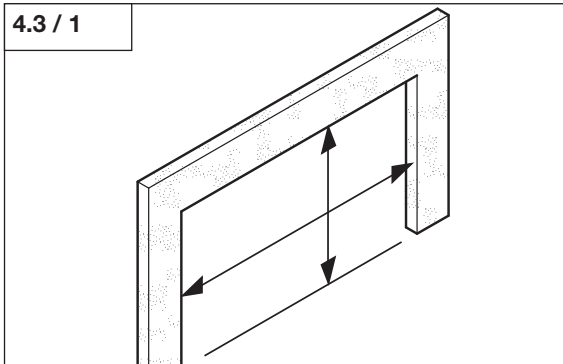

5. Indbygning

5.1 Klargøring af styreskinner og konsoller



Henvisning:

Lejernes (A) position (1 / 2) på konsollen (B) skal fastlægges i henhold til den specifikke porttegning.

- Smør lejerne (A) med fedt mellem lejeskålene.
- Skru lejerne (A) på konsollerne (B).

5.1 / 1

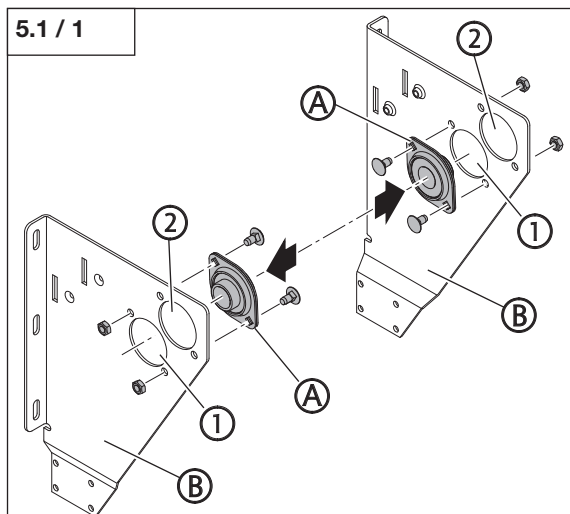

Henvisning:

Konsollerne (B) og styreskinnerne (C) skal flugte med hinanden.

- Skru konsollerne (B) på styreskinnerne (C).

5.1 / 2

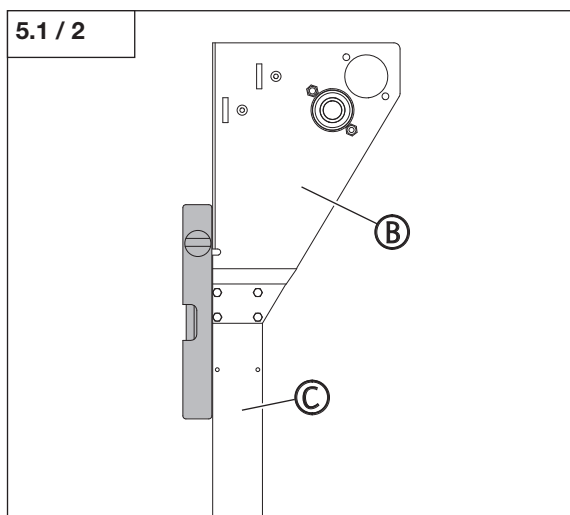

5.1 / 3

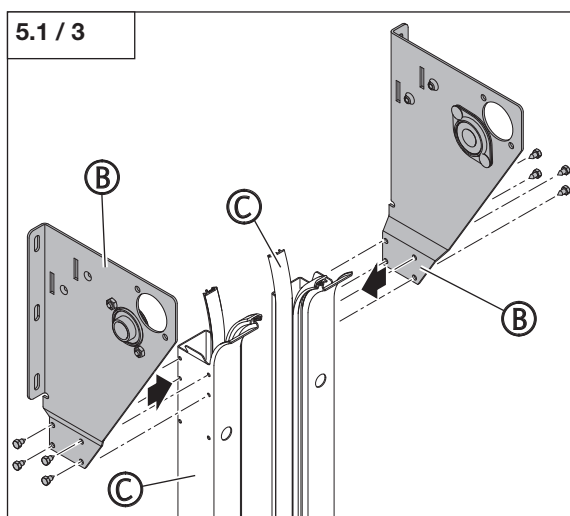

5. Indbygning

5.2 Justering af styreskinnerne

- Indtegn metermærket.
- Overfør metermærket til den anden side.

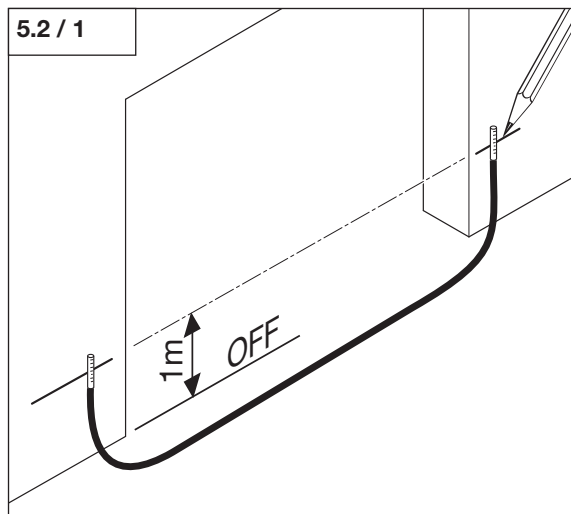

- Tegn metermærket på styreskinnerne (C).

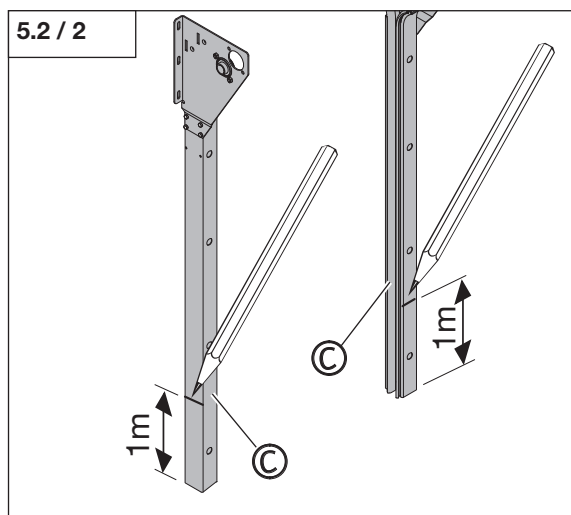

Henvisning:

For at sikre en korrekt justering af styreskinnerne (C) skal følgende punkter være opfyldt:

- Metermærket stemmer overens.
- Styreskinnerne (C) står lodret.
- Afstanden (X) foroven og forneden på styreskinnerne (C) er ens.

Målet X findes i den specifikke porttegning.
X = Afstanden målt over styreskinnen.

- Justér styreskinnerne (C).

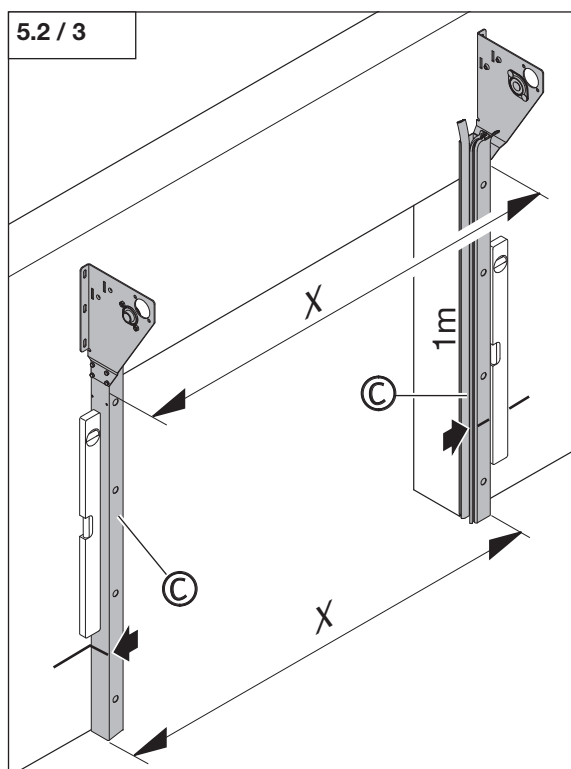

5. Indbygning

- Fiksér positionen med skruetvinger.
- Markér styreskinnernes (C) lodrette position på væggen.

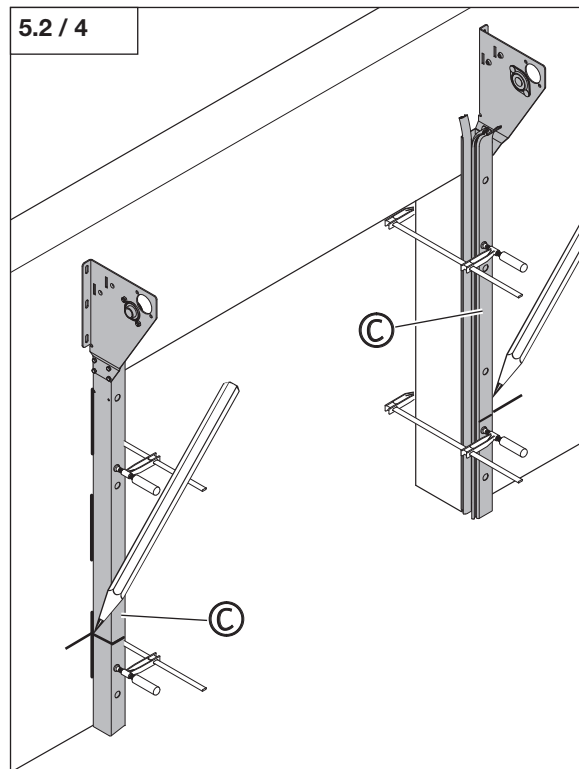

- Bor ind i væggen igennem alle hullerne i styreskinnerne (C).
- Bor ind i væggen igennem alle hullerne i konsollerne (B).

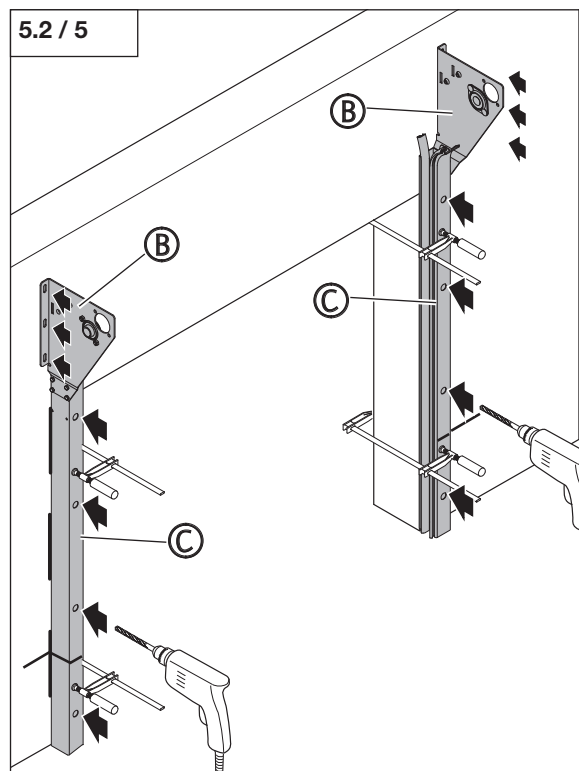

5. Indbygning

5.3 Montering af portpanser

- Fjern skruetvingerne.
- Tag styreskinne (C) af væggen.

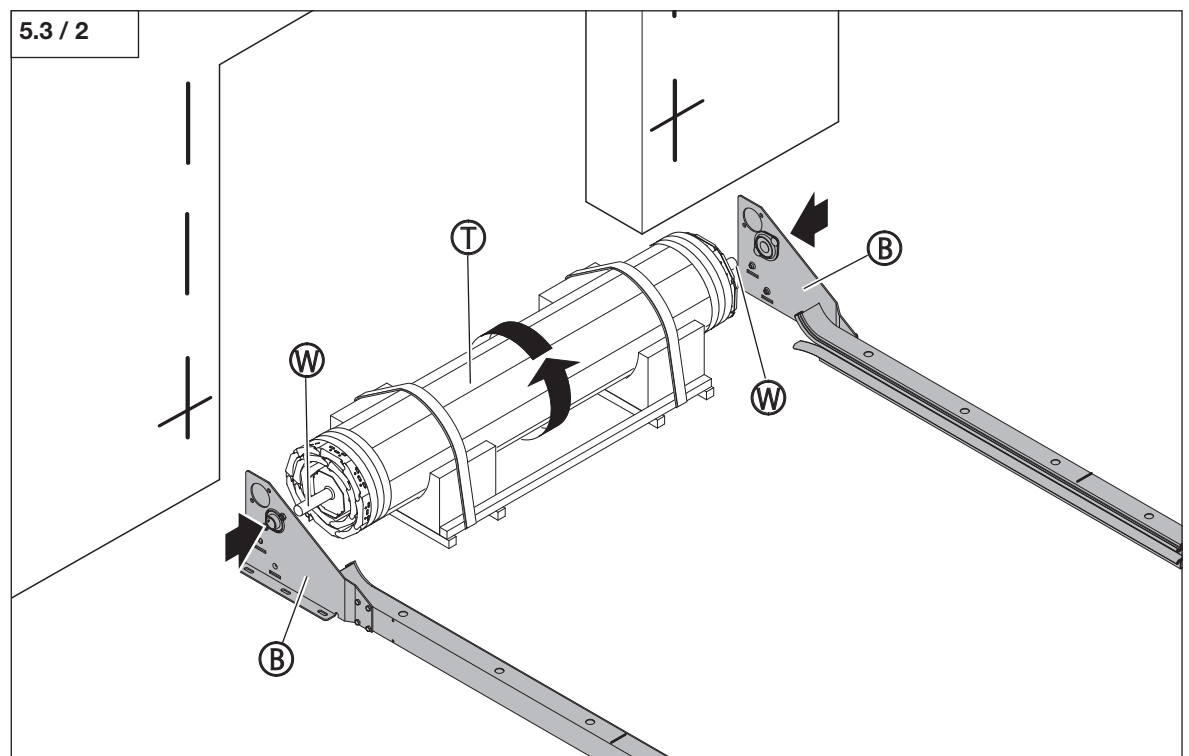
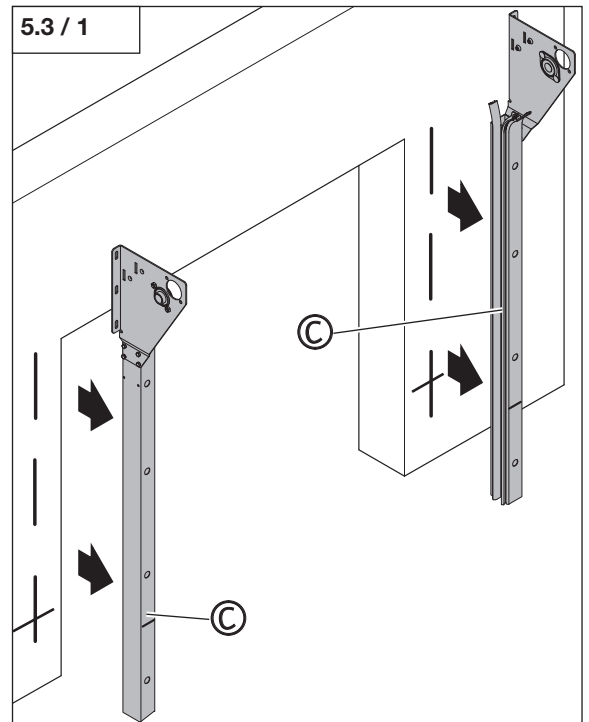

Henvisning:

Portpanseret (T) skal stilles med nedrulningsretningen mod åbningen.

- Stil portpanseret (T) hen foran åbningen.
- Sæt konsollerne (B) på akseltappen (W).



5. Indbygning



Henvisning:

Konsollerne (B) skal justeres i forhold til rulleakslen (V).
Afstanden fra indersiden af konsollen (B) til rulleakslen (V) skal være på 15 mm.

- Justér konsollerne (B) i forhold til rulleakslen (V).
- Fiksér positionen med låseskruer (H).

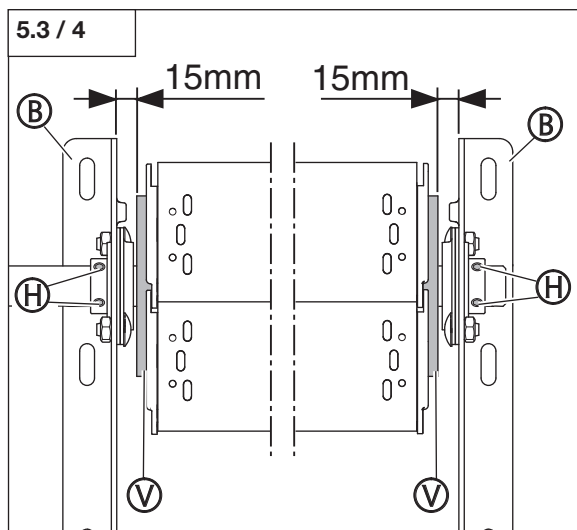
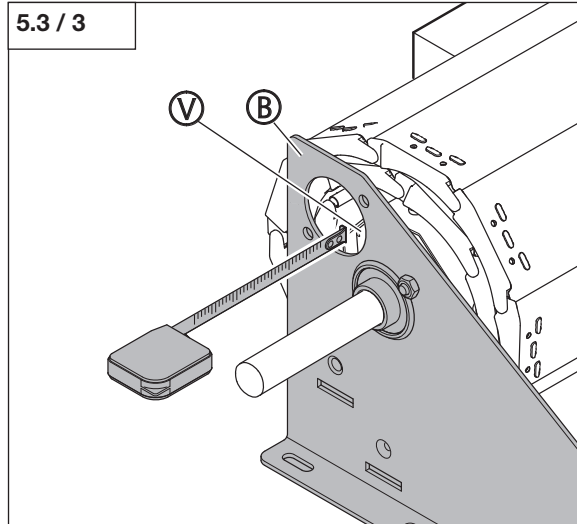

5. Indbygning



DK

Pas på!

For at undgå personskader skal man sørge for, at ingen personer opholder sig under portpanseret (T), før styreskinnerne (C) er skruet fast.

Portpanseret (T) må kun flyttes med egnet løftegrej, som er dimensioneret til portpanserets (T) størrelse og vægt.

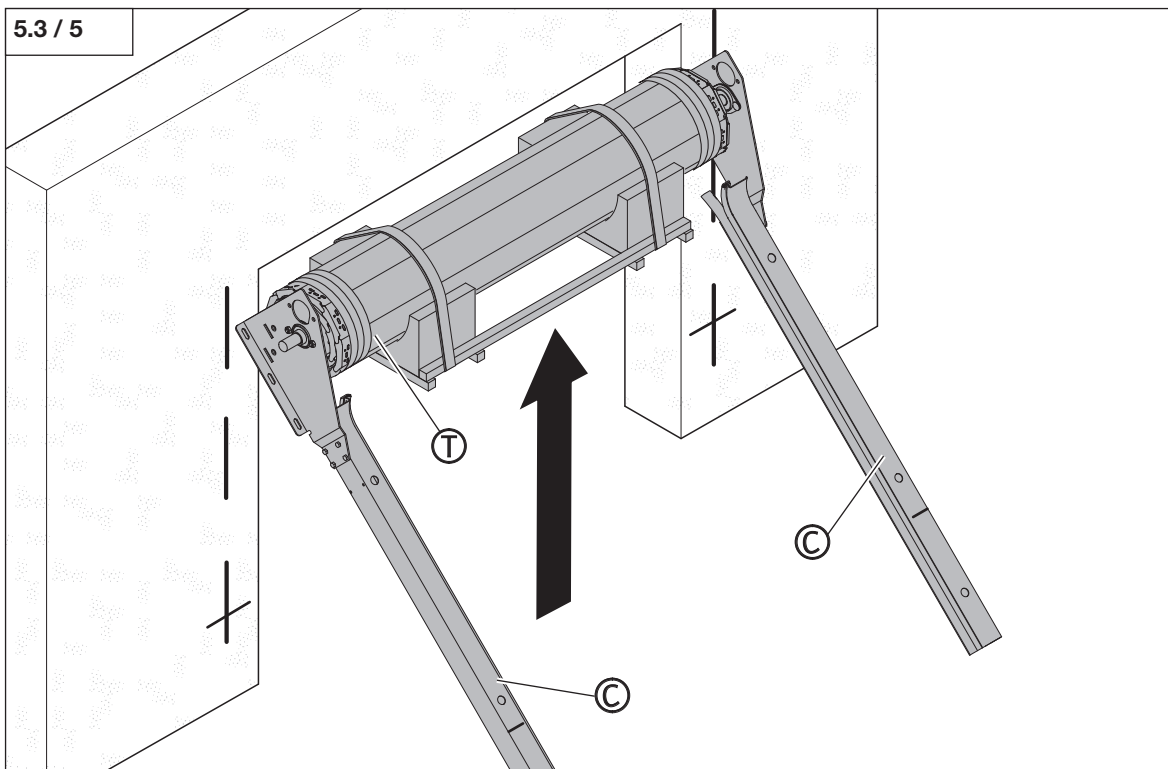

- Løft portpanseret (T) med styreskinnerne (C) op over åbningen.

- Justér styreskinnerne (C) efter metermærket.

- Justér styreskinnerne (C) efter de lodrette markeringer.

- Fiksér styreskinnerne (C) med skruevinger.

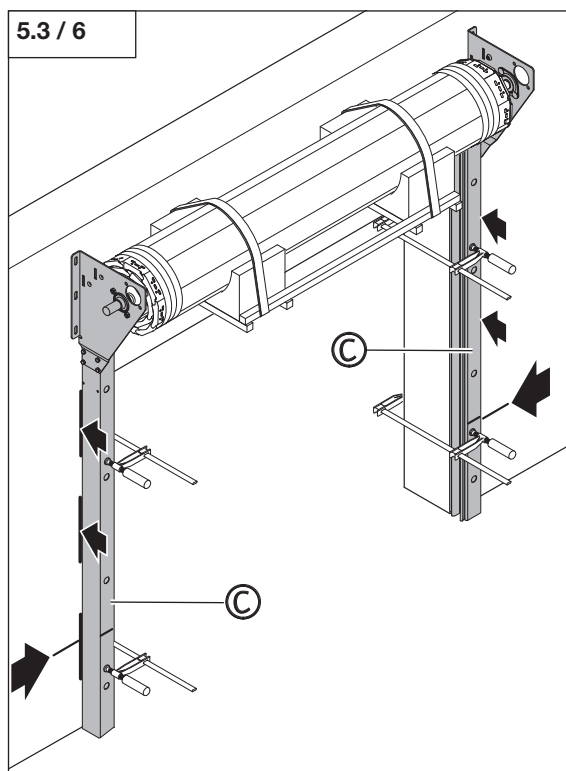

5. Indbygning

- Skru styreskinnerne (C) fast i væggen i alle positioner.
- Skru konsollerne (B) fast i væggen i alle positioner.
- Sæt lukkepropperne (D) i borerne i styreskinnerne (C).

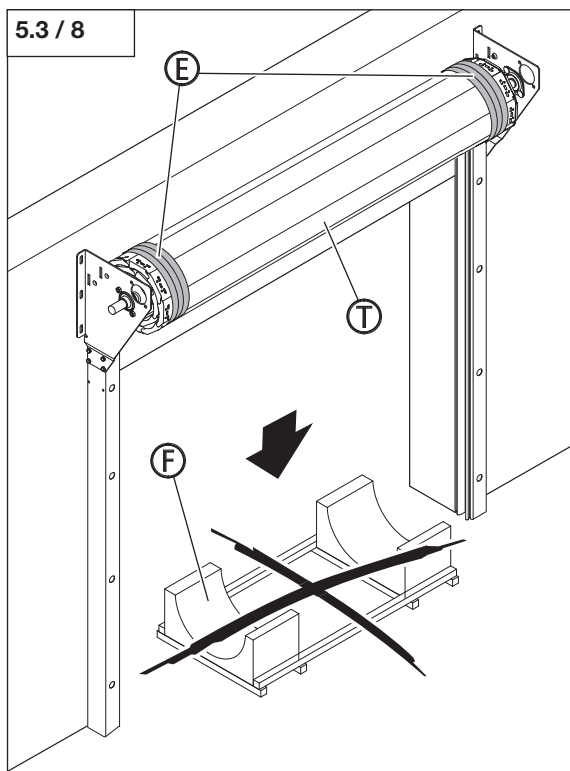
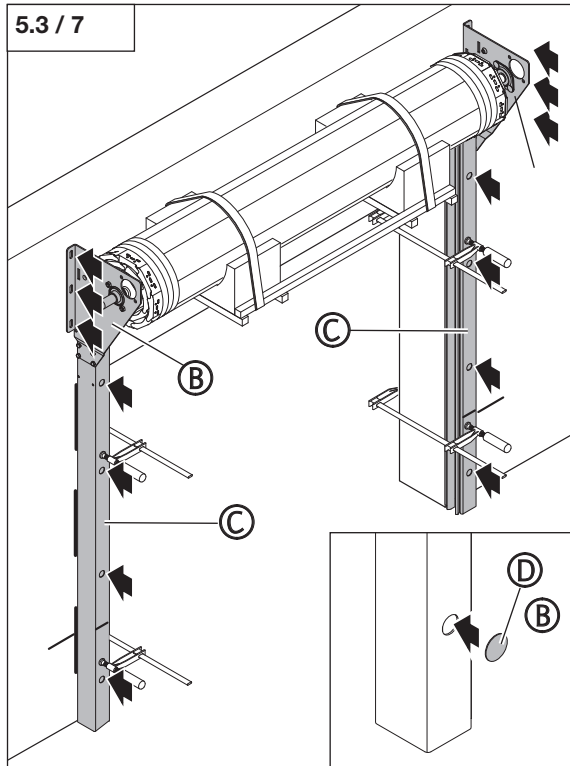

Pas på!

For at undgå personskader skal man sørge for, at sikringen (E), som sikrer portpanseret mod, at det utilsigtet ruller ned, stadig sidder på portpanseret (T).

- Fjern transportmaterialet (F).
- Fjern skruevingerne.



5. Indbygning

5.4 Montering af drev

- Skru momentstøtten (G) på drevet (I).

5.4 / 1

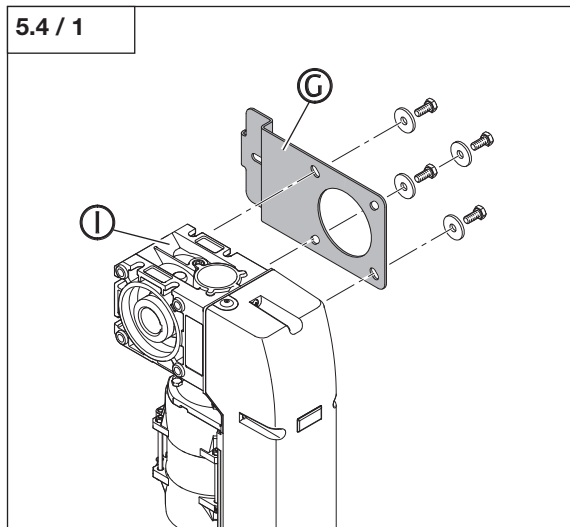

5.4 / 2

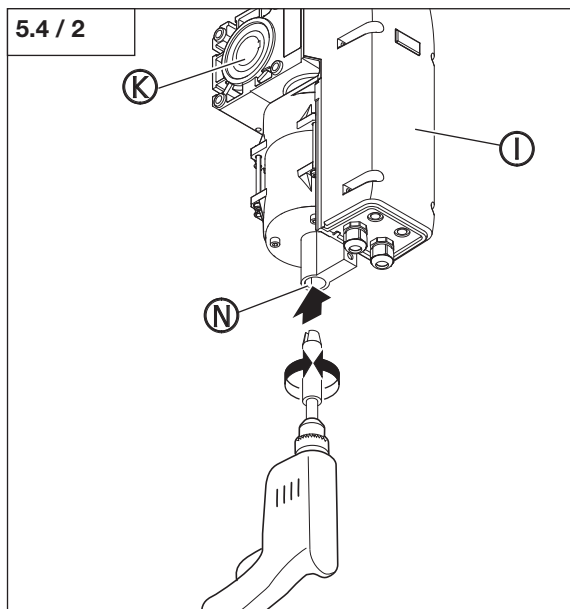

Henvisning:

For at man kan sætte drevet (I) på portpanserets akseltap, skal akseloptagelsen (K) drejes hen i den passende position.

- Drej akseloptagelsen (K) med nødbetjeningsanordningen (N), til pasfjederens not befinder sig på det passende sted.

- Sæt pasfjederen (P) i noten på akseltappen (W).
- Sæt drevet (I) på akseltappen (W).
- Skru momentstøtten (G) fast på konsollen (B).

5.4 / 3

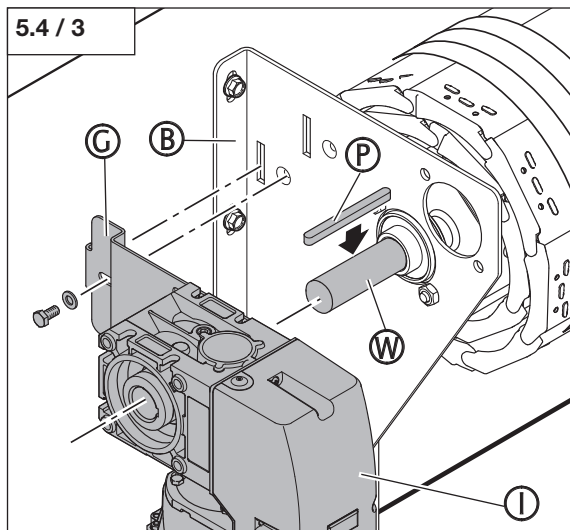

5. Indbygning



5.5 Indføring af portpanser

Pas på!

For at forhindre at postpanseret (T) ruller tilbage, skal portens afslutningsprofil (M) være flyttet hen i den viste position, inden sikringen åbnes.

- Bring portpanseret (T) hen i den viste position med nødbetjeningsanordningen.

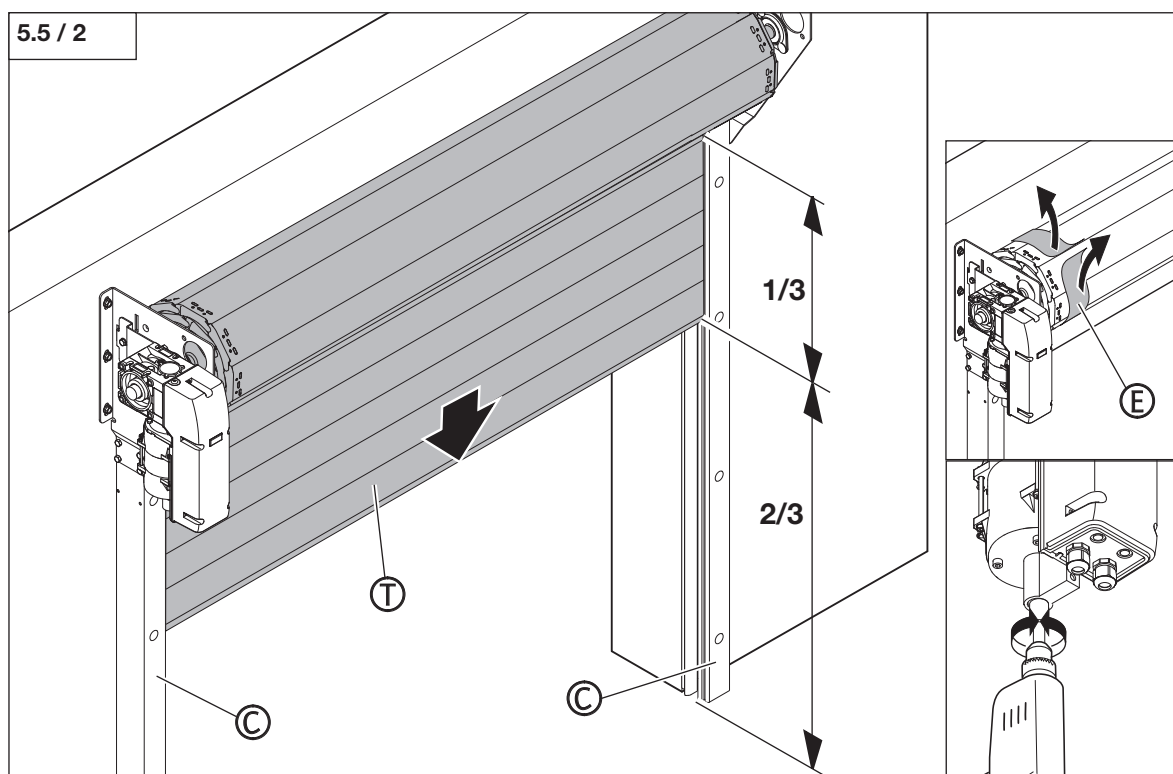
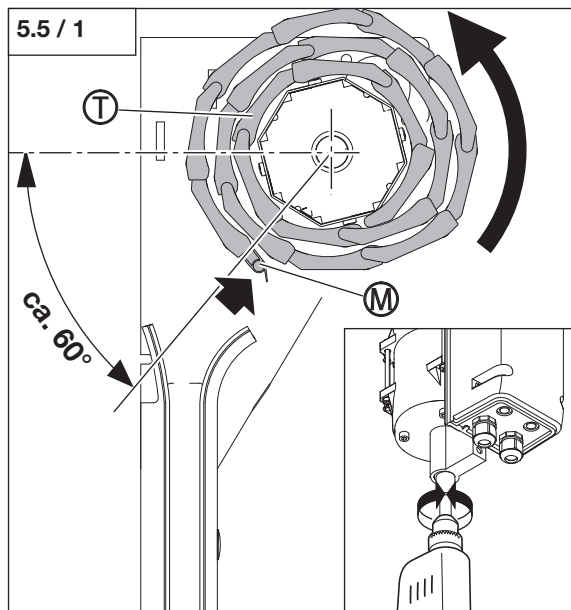

- Fjern sikringen (E) fra portpanseret (T).
- Indfør portpanseret (T) i styreskinne (C) med nødbetjeningsanordningen.

5. Indbygning



5.6 Tilslutning af drev

Instruktion:

Ved tilslutning af drevet og styringen skal der tages hensyn til drev- og styringsvejledningerne.

- Tilslut drevet (I) til kommandodelen /styringen (L).
- Tilslut alle nødvendige sikkerhedsanordninger.
- Tilslut drevet (I) til strømforsyningen.

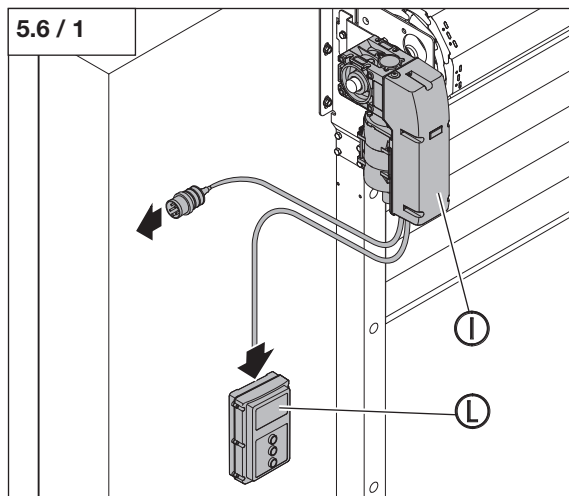

DK

5.7 Indstilling af grænseafbrydere

Instruktion:

Ved indstilling af grænseafbryderne skal der tages hensyn til drev- og styringsvejledningerne.

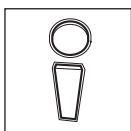
**Henvisning:**

Yderstillingen OP skal indstilles således, at portlamellerne (T) ikke kører ud af styreskinne (C).

- Indstil yderstillingen OP.

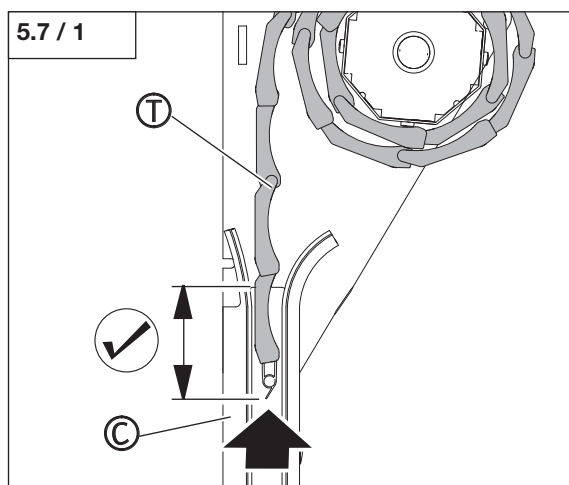
**Henvisning:**

Yderstillingen NED skal indstilles således, at
- portlamellerne (T) ikke bliver skubbet sammen og
- portafslutningsprofilet (M) ikke bliver trykket sammen.

- Indstil yderstillingen NED.

