



Monteringsvejledning

Rulleporte

Version: 05.2003



Türen · Tore · Zargen

Kontrol af leveringsomfanget

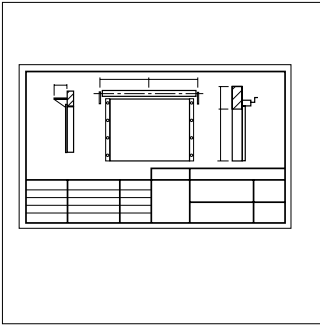

- Tag den tekniske tegning og paklisten ud af kassen, inden du påbegynder monteringen.
- På tegningen kan du finde alle aktuelle informationer vedrørende monteringen af rulleport.
- Kontroller om leveringsomfanget svarer til paklisten.

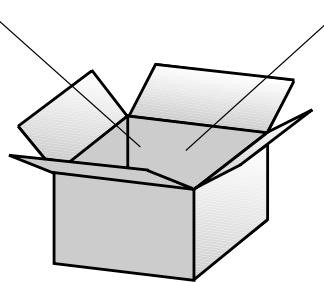
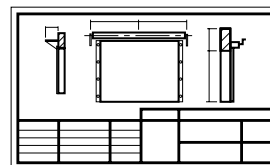
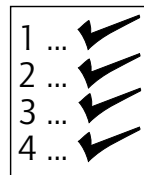
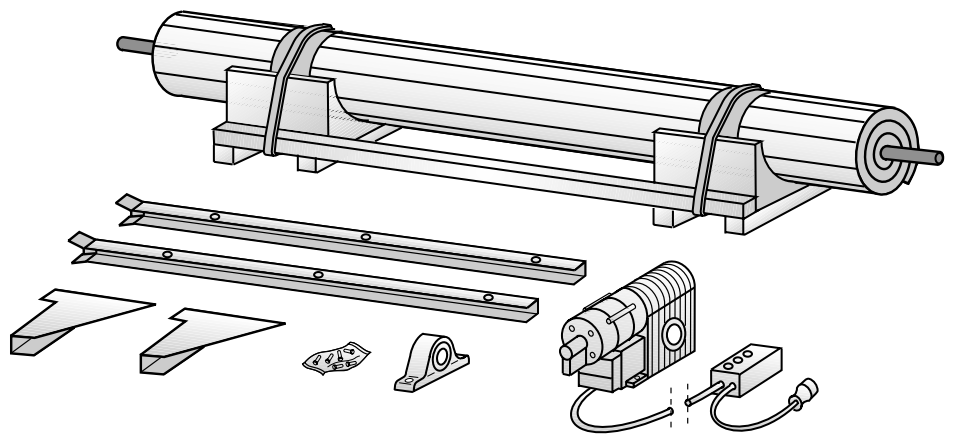

Marker portens midtpunkt og marker spoleakslens midtpunkt

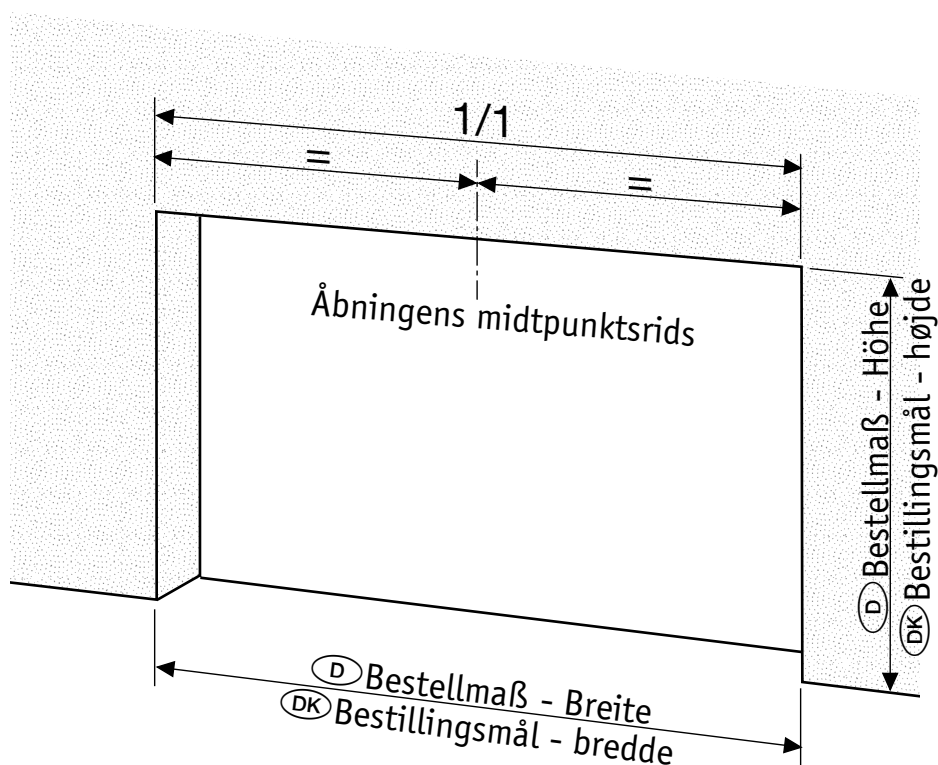
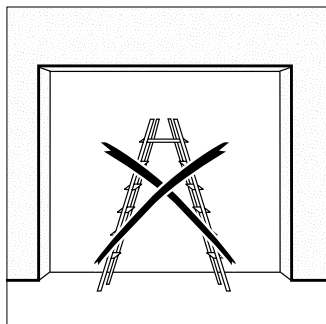
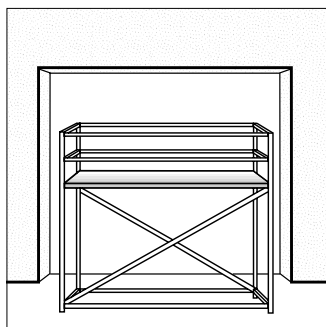

- Marker spoleakslens midtpunkt.
- Du kan finde oplysningerne på vedlagte tegning. (D)Mitte Wickelwelle, (DK)spoleakslens midtpunkt).
- Marker et meterrids til venstre og højre.
- Vær opmærksom på at markeringerne på begge sider af døråbningen er vandrette.

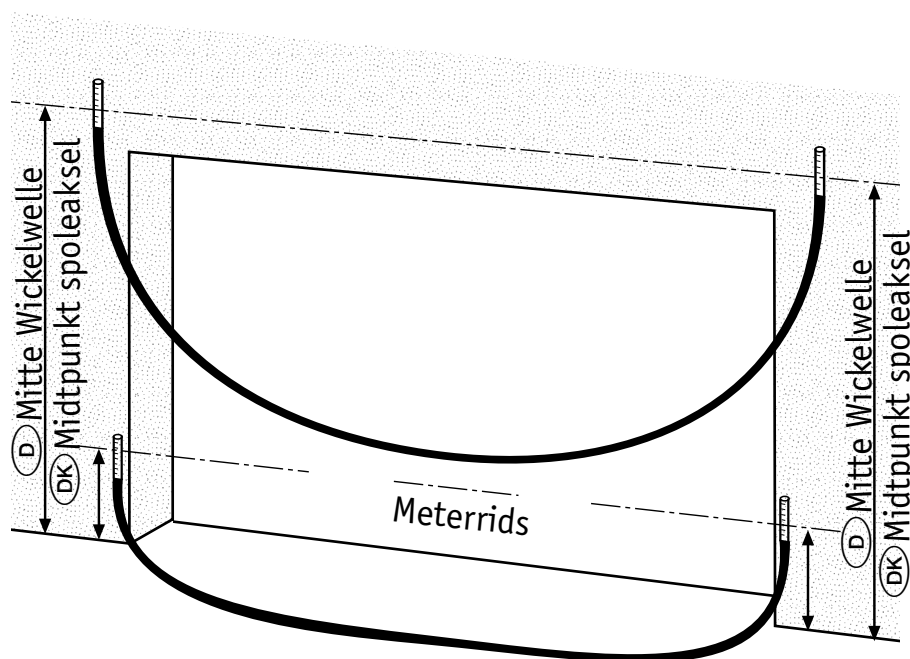

Montering af konsollerne

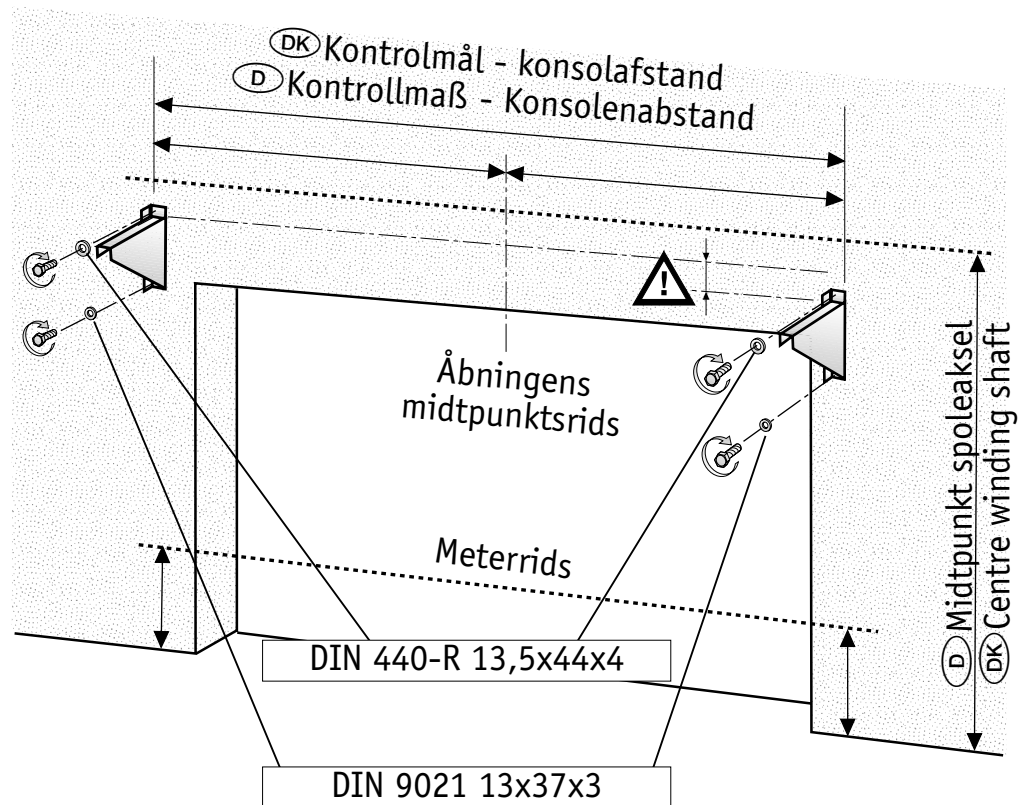
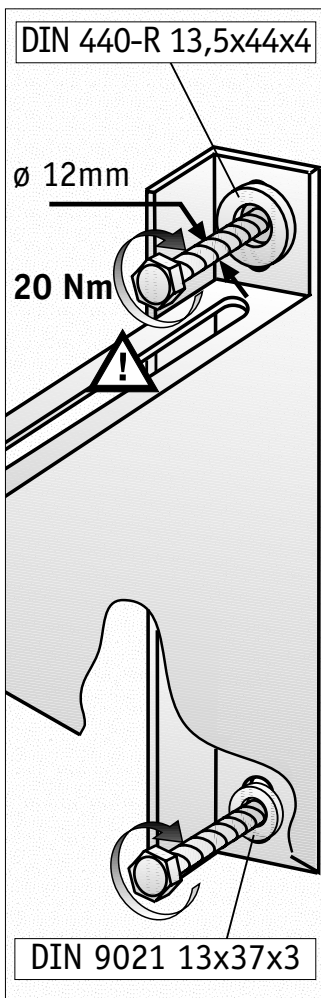
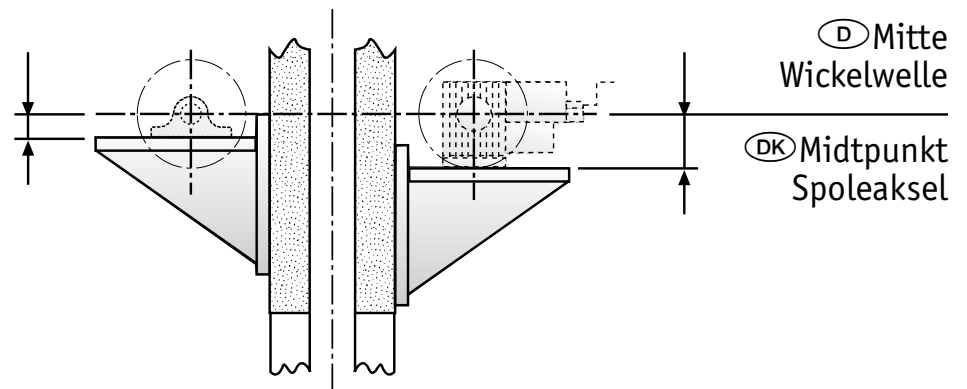

- Vær opmærksom på den korrekte sammenskruing af konsollen i den øverste ende.
- Du kan finde oplysningerne om den for din monteringsituation korrekte sammenskruing/montering på den vedlagte tegning. (D Baukörper: Konsole, DK komponent: konsol)

Monterings af føringsskinnerne

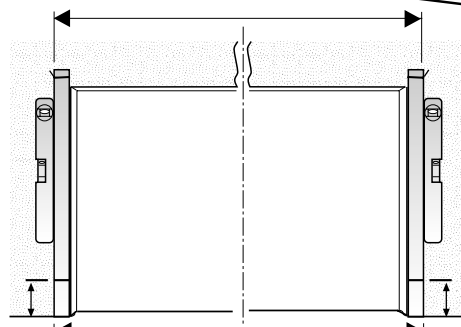
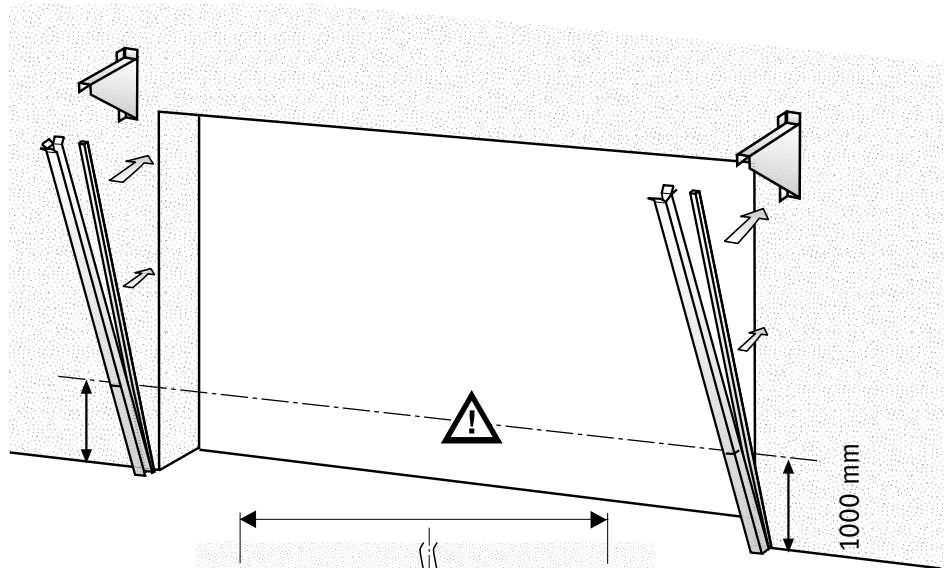
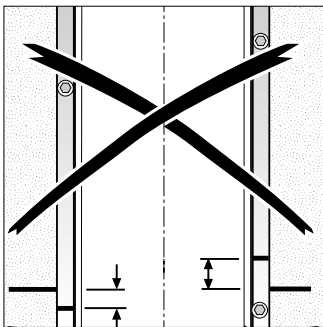
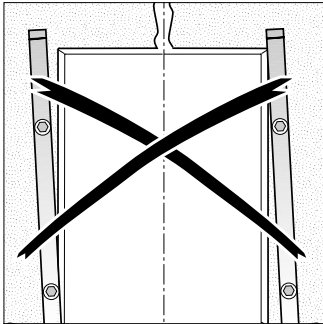
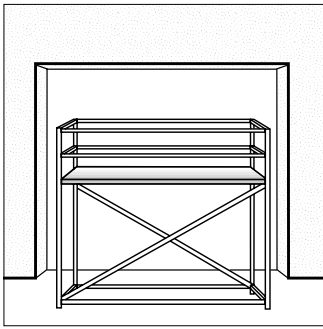

Ⓓ Über die Führungsschiene gemessen
 Ⓔ Målt over føringsskinne

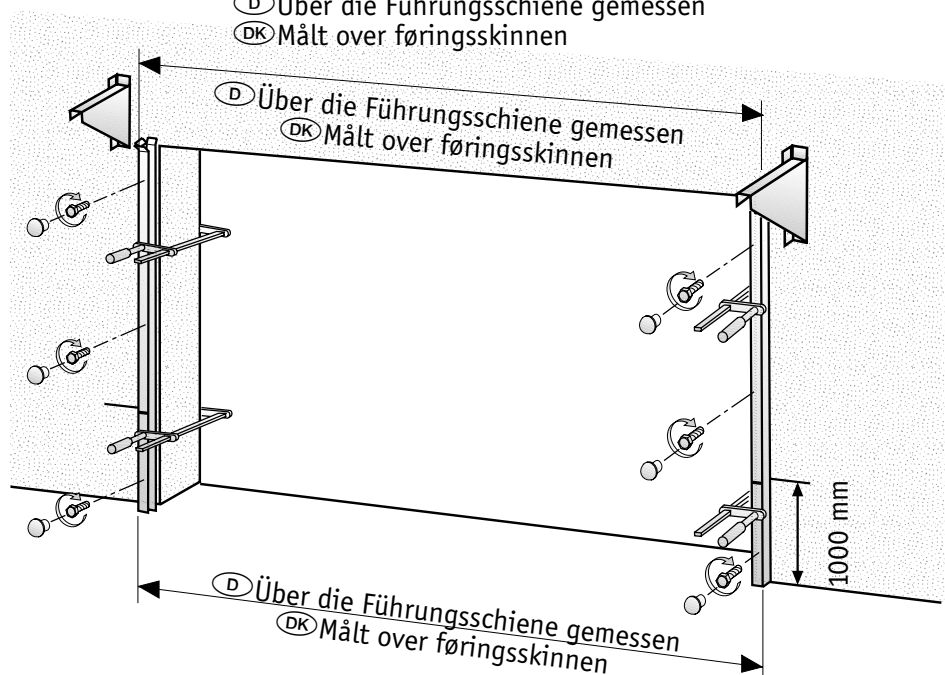

Ⓓ Über die Führungsschiene gemessen
 Ⓔ Målt over føringsskinne

Ⓓ Über die Führungsschiene gemessen
 Ⓔ Målt over føringsskinne

- Du kan finde oplysningerne om den for din monteringsituation korrekte sammenskruing/montering på den vedlagte tegning. (Ⓓ) Baukörper: Führungsschiene, (Ⓔ) komponent: føringsskinne)
- Luk skruehullerne i føringsskinne med lukkepropper.

Montering af overliggertætning

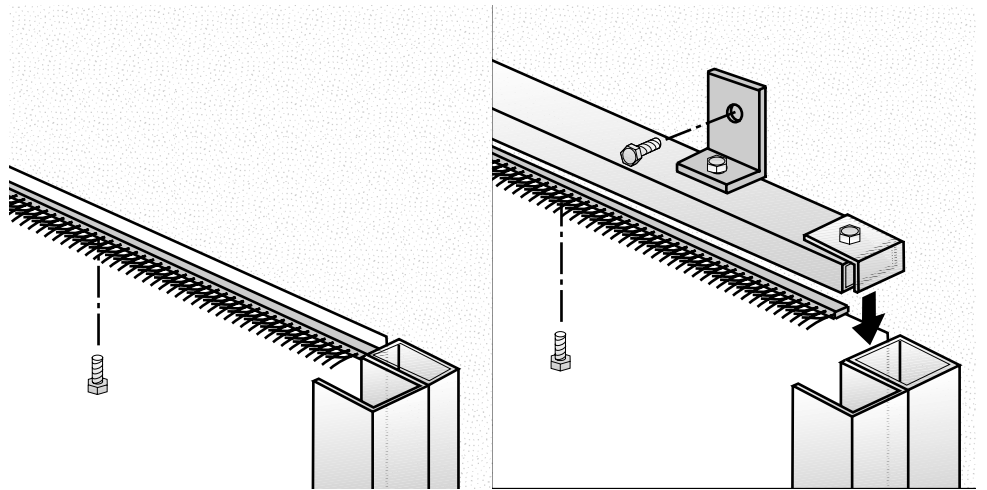
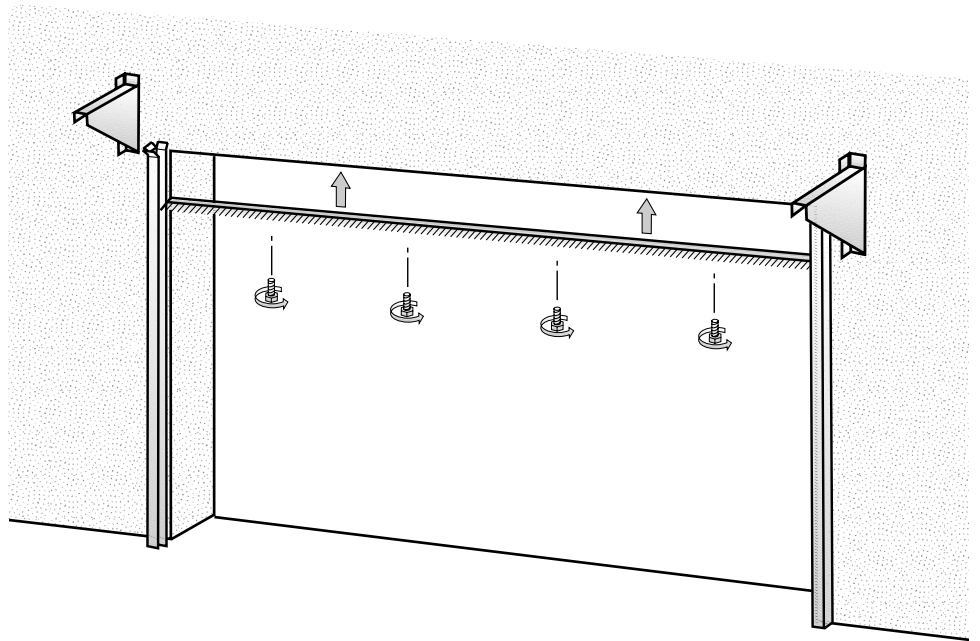
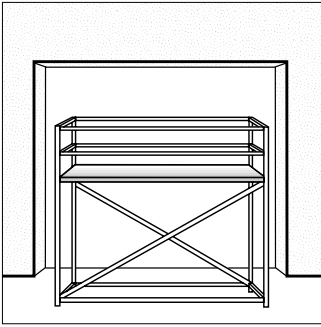

- Du kan finde oplysningerne om den for din monterings-situation korrekte sammenskruning/montering på den vedlagte tegning. (D)Baukörper: Sturzdichtung, (DK)komponent: overliggertætning)
- Tilpas overliggertætningen til rullepanseret i lukket tilstand.

Motor- og lejemontering

På billedet: Motor til højre for rullen.

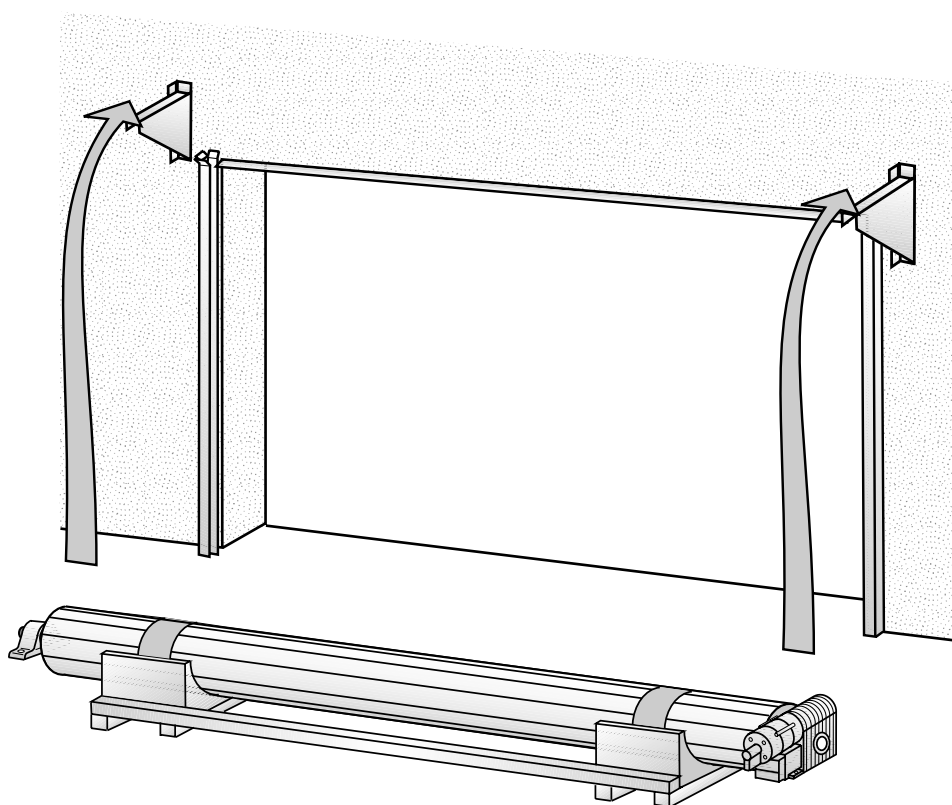
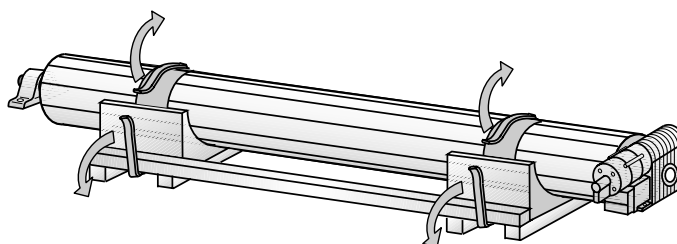
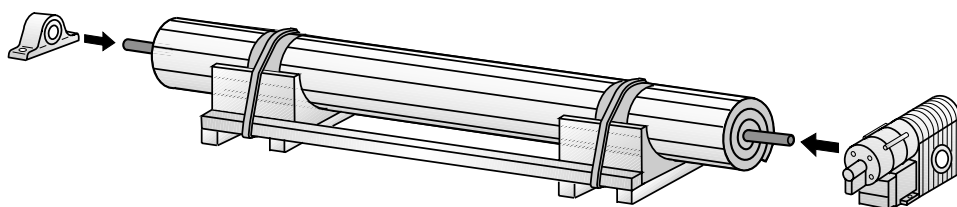

Positionering af portrullen

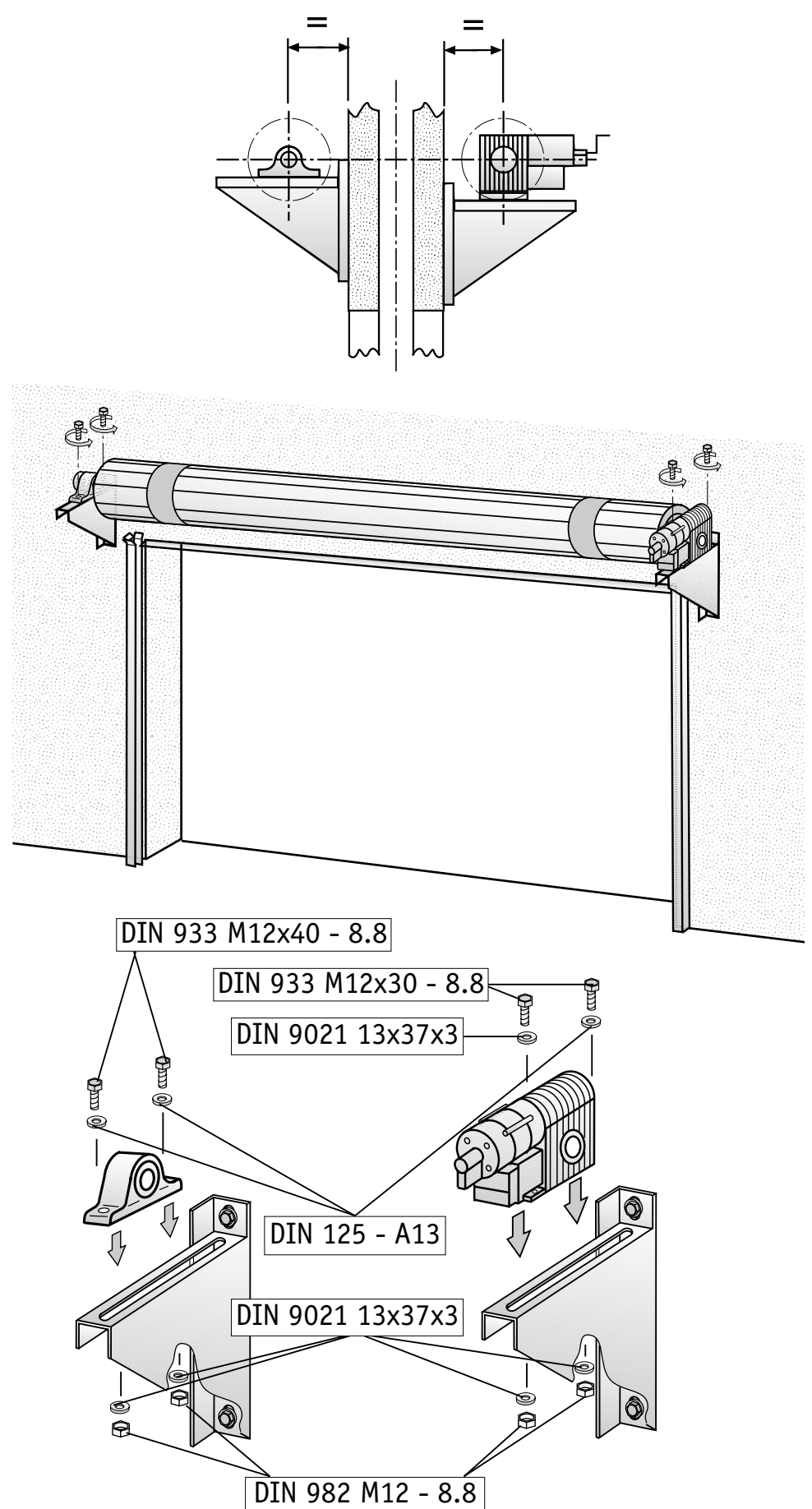

Klargøring af portrullen til indføring i føringskinnen

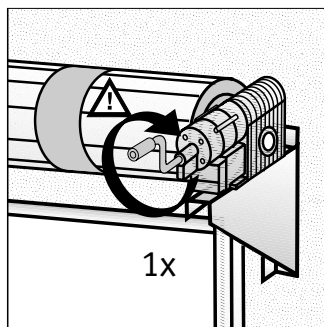
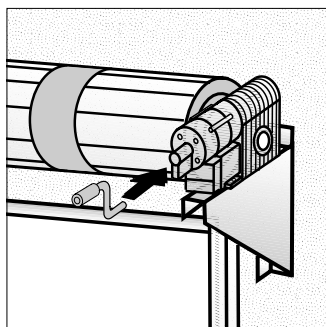

- Stik håndsvinget ind i motoren.
- Drej håndsvinget en hel omgang i retning med uret for at løsne mulige blokeringer.

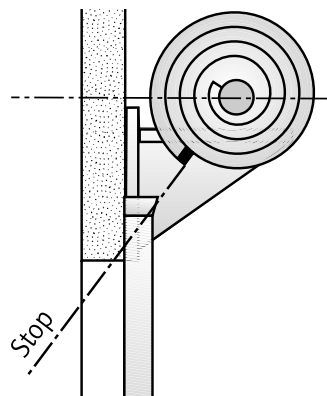
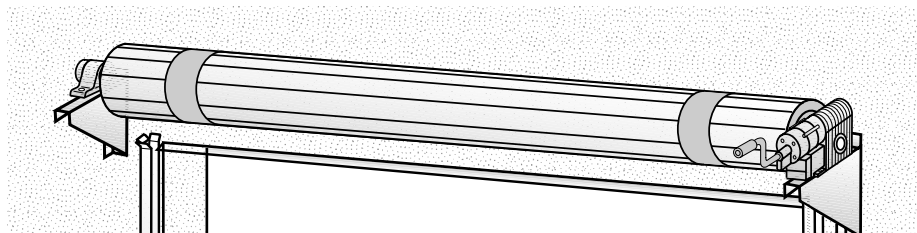
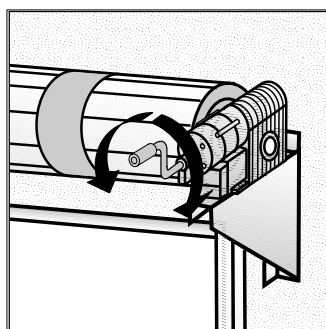

- Drej med håndsvinget den sammenbundne rulle i ved siden af viste position.

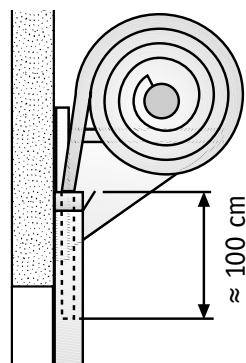
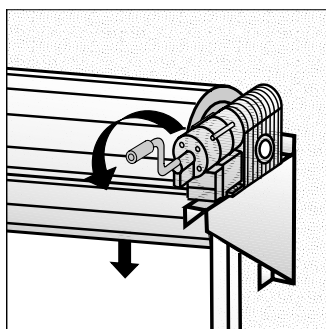
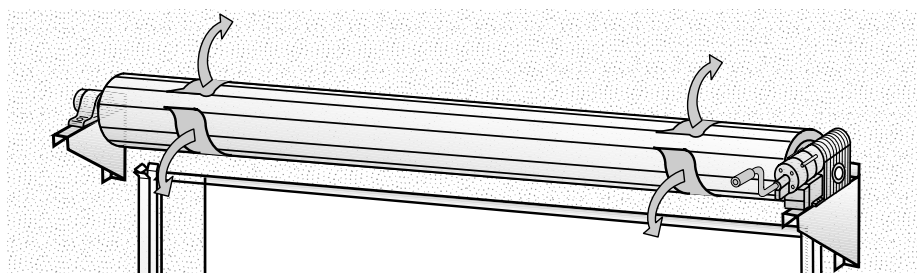

- Skær sikringsbåndene over.
- Før porten ind i føringskinnen.
- Drej den med håndsvinget ca. 100 cm ind i føringskinnen.



Forsigtig: Den røde stopper på bagsiden af motoren skal fjernes!

Ledningsføring for motoren

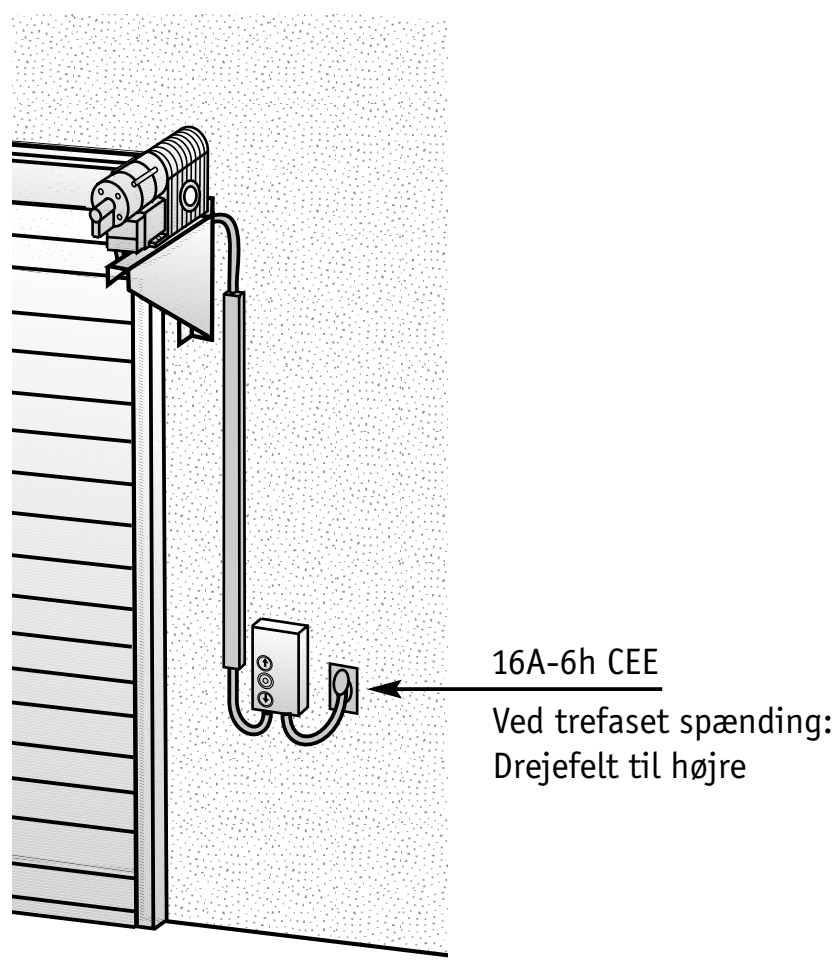
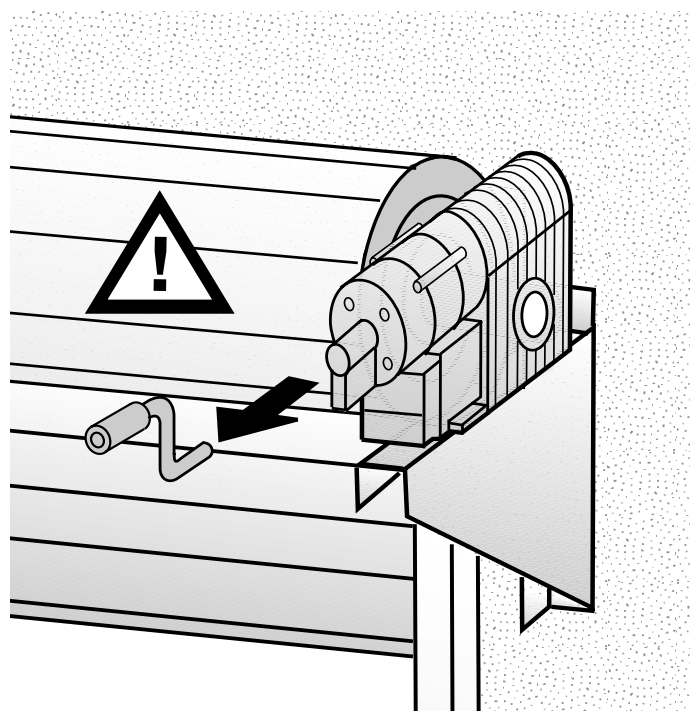

Indstilling af yderstilling PORT-LUKKET

DK

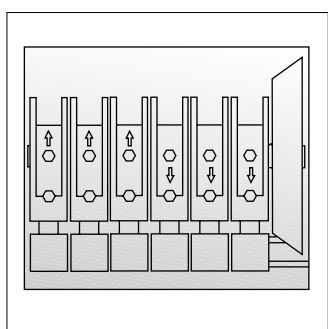
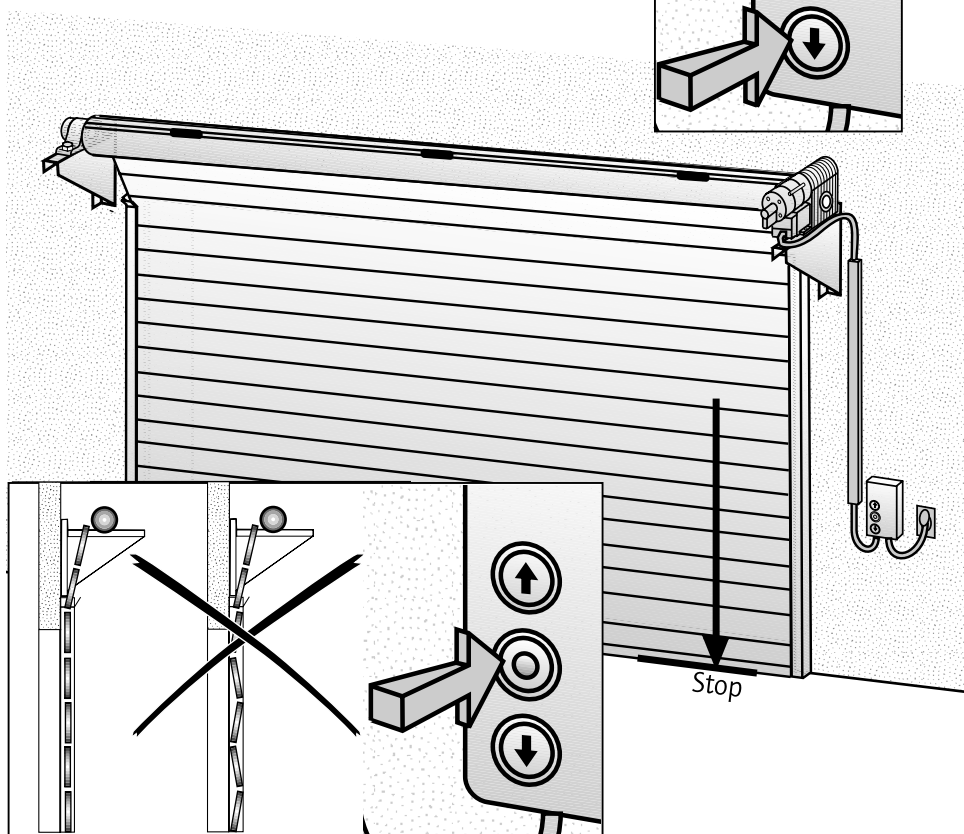
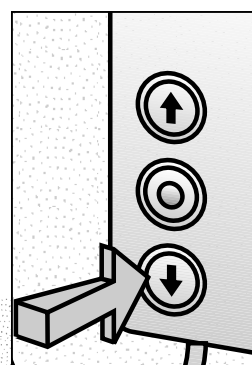
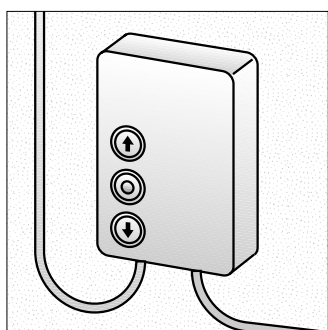

- Fikser grænseafbryderknastens fastgøringskrue nr. 4 og nr.5 (unbrako 2,5 mm) i denne portstilling ved aktivering af afbryderen (knast bag afbryderen).
- Finindstillingen foretages med den anden unbrakoskrue.

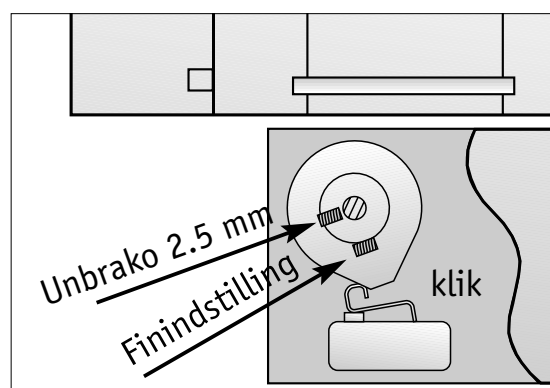
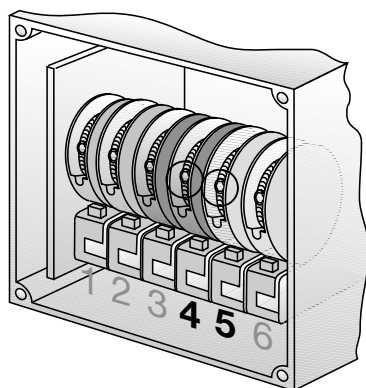

Indstilling af yderstilling PORT-ÅBEN

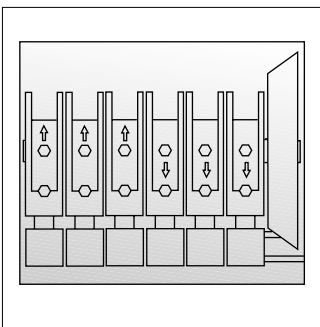
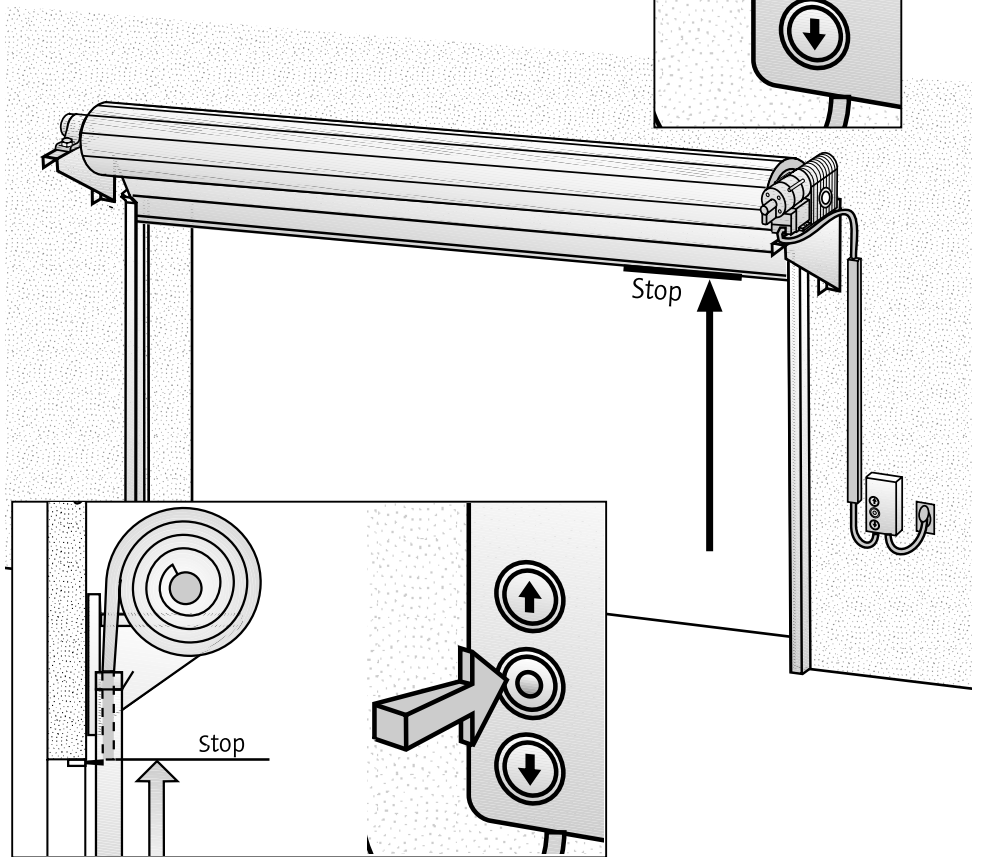
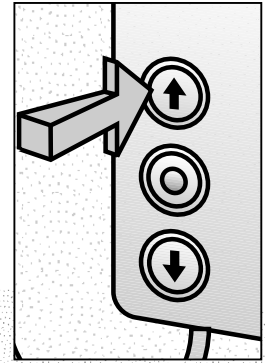
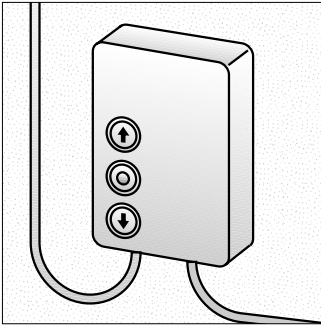

- Fikser grænseafbryderknastens fastgøringsskrue nr. 2 og nr. 3 (unbrako 2,5 mm) i denne portstilling ved aktivering af afbryderen (knast foran afbryderen).
- Finindstillingen foretages med den anden unbrakoskrue.

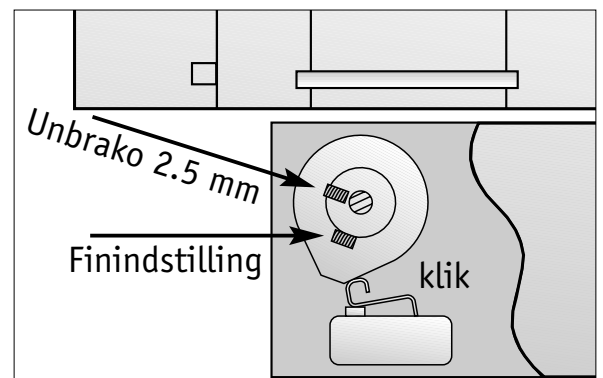
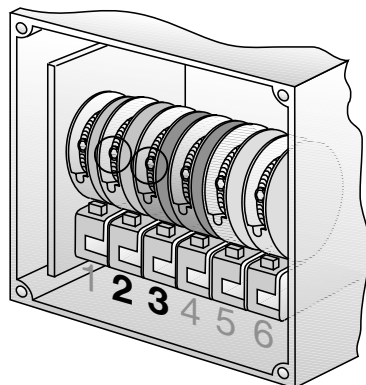

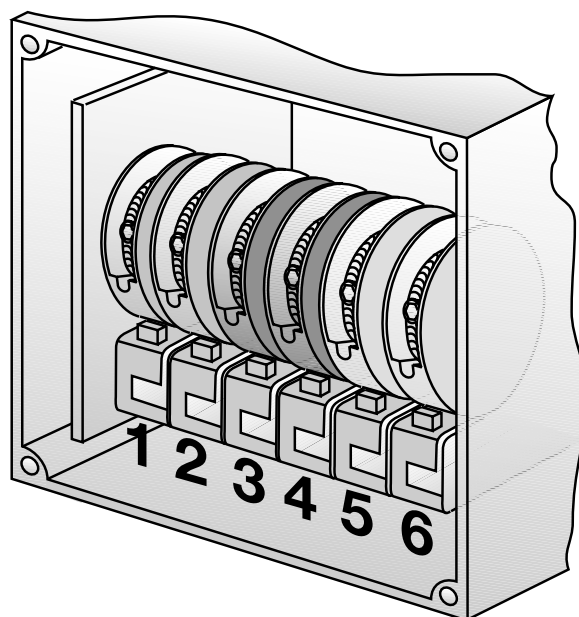

Afbryderfunktion

Nr.	Funktion	Yderstilling	Farve
1	Ekstra afbryder	PORT ÅBEN	Grøn
2	Styreafbryder	PORT ÅBEN	Grøn
3	Grænseafbryder	PORT ÅBEN	Rød
4	Grænseafbryder	PORT LUKKET	Rød
5	Styreafbryder	PORT LUKKET	Hvid
6	Ekstra afbryder	PORT LUKKET	Hvid

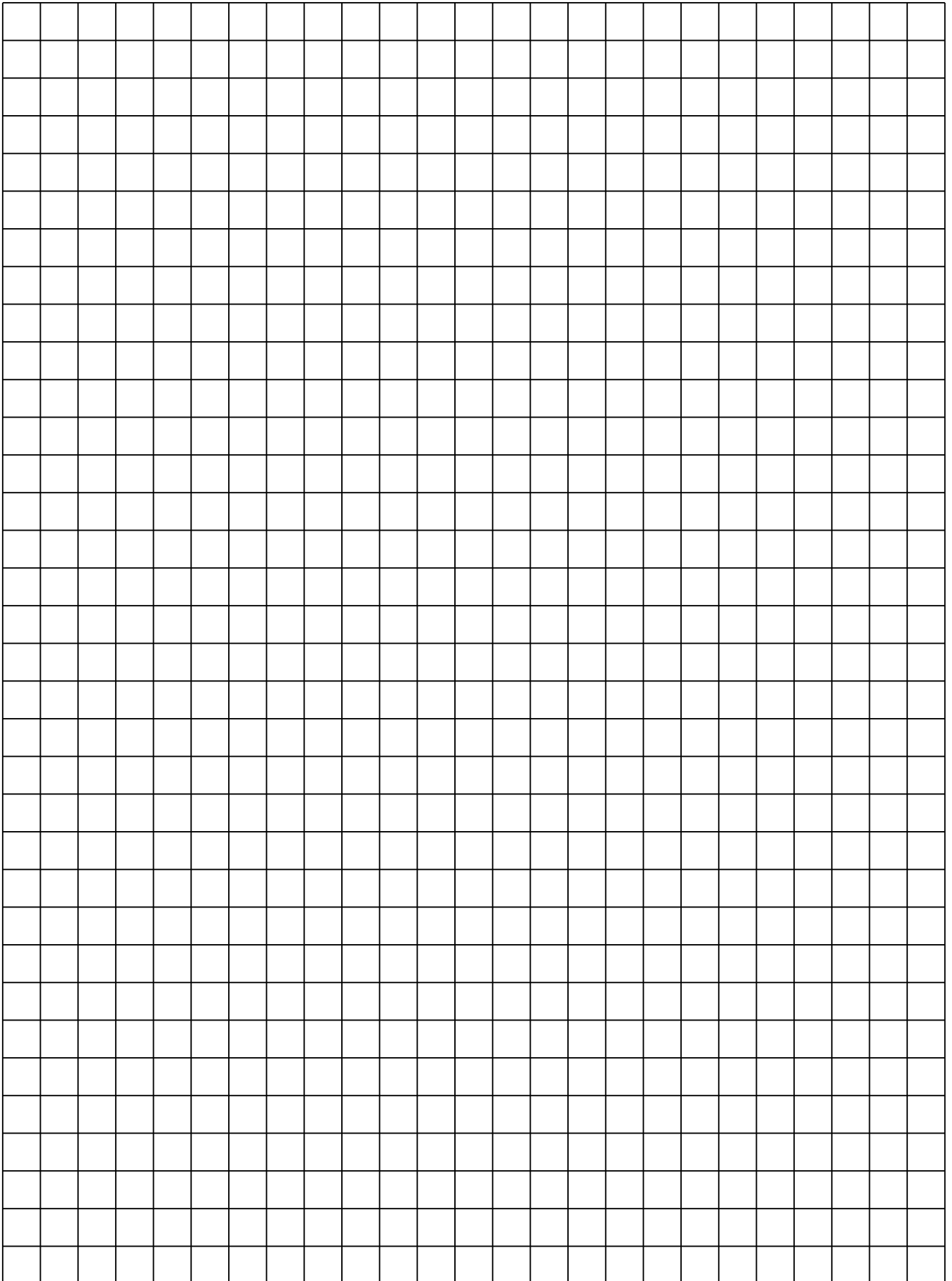

**Hovedadministration Værk Verl-Sürenheide**

tekla-Technik, Tor + Tür GmbH & Co. KG
Industriestraße 50, D-33415 Verl-Sürenheide
Adresse: Postfach 3113, D-33326 Gütersloh
Tlf.: +49 (0) 5246/504-0, Fax: +49 (0) 5246/504-30

Værk Großöberitz

tekla-Technik, Tor + Tür GmbH & Co. KG
Teckentrupstraße 1, D-06780 Großöberitz
Adresse: Postfach 1123, D-06781 Zörbig
Tlf.: +49 (0) 34956/65-0, Fax: +49 (0) 34956/65-133
grosszoerberitz@tekla.de

Værk Gütersloh

tekla-Technik, Tor + Tür GmbH & Co. KG
Brockhäger Str. 51-63, D-33330 Gütersloh
Tlf.: +49 (0) 5241/9367-0, Fax: +49 (0) 5241/9367-17
guetersloh@tekla.de

www.tekla.de • e-mail: info@tekla.de

Filialer**Aichach**

Robert-Bosch-Str. 13, 86551 Aichach
Tlf: + 49 (0)8251/51065, Fax: + 49 (0)8251/827922
e-mail: aichach@tekla.de

Andernach

Otto-Wolff-Str. 14, 56626 Andernach
Tlf: + 49 (0)2632/40101, Fax: + 49 (0)2632/40103
e-mail: andernach@tekla.de

Berlin

Am Heideberg 3, 15806 Großmachnow
Tlf: + 49 (0)33708/22511, Fax: + 49 (0)33708/22510
e-mail: berlin@tekla.de

Bremen

Hannoversche Straße 49, 28309 Bremen
Tlf: + 49 (0)421/43532-0, Fax: + 49 (0)421/43532-10
e-mail: bremen@tekla.de

Duisburg

Dr.-Alfred-Herrhausen-Allee 50
47228 Duisburg-Asterlagen
Tlf: + 49 (0)2065/8907-0, Fax: + 49 (0)2065/8907-47
e-mail: duisburg@tekla.de

Erfurt

Gewerbestraße 4, 99334 Thörey
Tlf: + 49 (0)36202/82230, Fax: + 49 (0)36202/82231
erfurt@tekla.de

Freiberg

Dorfstr. 5, 09634 Siebenlehn-Obergruna
Tlf: + 49 (0)37324/897-0, Fax: + 49 (0)37324/897-89
e-mail: freiberg@tekla.de

Güstrow

Hauptstr., 18276 Glasewitz
Tlf: + 49 (0)38455/20600 + 20601,
Fax: + 49 (0)38455/20262
e-mail: guestrow@tekla.de

Halberstadt

Gewerbegebiet Sülzegraben
Am Bahndamm 7, 38820 Halberstadt
Tlf: + 49 (0)3941/6984-0, Fax: + 49 (0)3941/6984-22
e-mail: halberstadt@tekla.de

Hamburg

Osterrade 25-27, 21031 Hamburg
Tlf: + 49 (0)40/7385043 + 7385044,
Fax: + 49 (0)40/7303532
e-mail: hamburg@tekla.de

Maintal

Gewerbegebiet Ost
Robert-Bosch-Str. 19, 63477 Maintal-Dörnigheim
Tlf: + 49 (0)6181/494400 + 494478,
Fax: + 49 (0)6181/492059
e-mail: maintal@tekla.de

Mannheim

Rebhuhnstr. 9-11, 68307 Mannheim (Sandhofen)
Tlf: + 49 (0)621/782068, Fax: + 49 (0)621/786269
e-mail: mannheim@tekla.de

Werl

Runtestr. 16, 59457 Werl
Tlf: + 49 (0)2922/865795, Fax: + 49 (0)2922/865797
e-mail: werl@tekla.de

Sales Representatives**Freiburg**

Jochen Heinzelmann
Biengener Allee 7, 79189 Bad Krozingen
Tlf: + 49 (0)7633/939391 Fax: + 49 (0)7633/939381



(D)

wir liefern weitere Türen und Tore aus Stahl und Aluminium:

- Türen für Feuerschutz, Rauchschutz, Sicherheit, Schallschutz, Wärmedämmung;
- Innentüren; • Haustüren; • Industrie-Sektionaltore; • Schiebetore; • Falttore; • Rolltore;
- Garagen Schwingtore; • Garagen Sectionaltore

(GB)

We also deliver doors and gates made of steel and aluminium:

- Doors for fire protection, smoke protection, security, sound protection, thermal insulation.
- Internal doors; • Front doors; • Sectional gates for industry; • Sliding gates; • Folding gates;
- Roll-front gates; • Swinging gates for garages • Sectional gates for garages

(F)

Nous livrons également des portes et des portails en acier et en aluminium:

- Portes pare-feu, pare-fumée, de sécurité, à isolation phonique, à isolation thermique;
- Portes intérieures; • Portes d'entrée; • Portes sectionnelles industrielles; • Portes coulissantes;
- Portes pliantes; • Portes roulantes; • Portes battantes de garage; • Portes de gar. sectionnelles

(NL)

Wij leveren verdere deuren uit staal en aluminium:

- Deuren met brandbeveiliging, met rookbeveiliging, met veiligheid, met geluidswering, met warmte-isolatie; • Binnendeuren; • Hausdeuren; • Industrie-sectionaaldeuren; • Schuifdeuren;
- Vouwdeuren; • Roldeuren; • Garage kanteldeuren; • Garage sectionaaldeuren

(PL)

dostarczamy inne drzwi i bramy ze stali i aluminium:

- drzwi przeciwpożarowe, przeciwdymne, bezpieczeństwa, dźwiękoszczelne, termoizolacyjne
- drzwi wewnętrzne; • drzwi domowe; • przemysłowe bramy sekcyjne; • bramy przesuwne;
- bramy podnoszone; • bramy rolowane; • garażowe bramy wahadłowe; • garażowe bramy sekcyjne

(CZ)

Dodáváme další dveře a brány z ocele a hliníku:

- Dveře pro ochranu proti ohni, ochranu proti kouři, bezpečnost, ochranu proti hluku, tepelnou izolaci
- Vnitřní dveře; • Domovní dveře; • Průmyslové sekční vrata; • Posuvná vrata; • Faltovací vrata;
- Rolovací vrata; • Výklopná garážová vrata; • Sekční garážová vrata

(RUS)

Мы поставляем нижеследующие двери и ворота из стали и алюминия:

- Двери противопожарные, противодымные, безопасные, противозвучные, теплозащитные
- Внутренние двери; • Входные двери; • Производство секционных ворот; • Задвижные ворота;
- Складные ворота; • Раздвижные ворота; • Гаражные маятниковые ворота; • Гаражные секционные ворота

(E)

Suministramos otras puertas de acero y de aluminio:

- Puertas cortafuegos, cortahumos, de seguridad, puertas acústicas y de aislamiento térmico;
- Puertas interiores; • Puertas principales; • Puertas seccionales para industria; • Puertas correderas;
- Puertas plegables; • Puertas enrollables; • P.s basculantes de garaje; • P.s seccionales de garaje

(P)

Fornecemos outras portas e outros portões de aço e de alumínio:

- Portas para a protecção contra fogos, contra fumaça, portas para segurança, portas insonorizadas, portas com isolamento térmico; • Portas interiores; • Portas de rua; • Portões sectoriais industriais;
- Portões corredeiros; • Portões de fole; • Portões de enrolar; • Portões basculantes para garagens;
- Portões sectoriais para garagens

