

carTeck®

Garagekanteldeuren

VOOR ENKELE-, SERIE- EN DUBBELE GARAGES
VAN STAAL EN MASSIEF HOUT –
VOOR NIEUWBOUW EN RENOVATIE



Voldoet aan
de richtlijnen van
EN 13241-1



WIJ OPENEN DE DEUREN NAAR VOORUITGANG



CarTeck kanteldeuren

HET COMFORTABELE DEURSYSTEEM,
GESCHIKT VOOR ALLE GARAGES

Alle deuren leverbaar als inbraakwerende uitvoering conform SKG 2 (ook met ingebouwde loopdeur en aandrijving)



TÜV geteste veiligheid CarTeck kanteldeuren voldoen aan de veiligheidseisen van de nieuwe DIN EN-NORM 12604. Wij voldoen aan de richtlijnen van EN 13241-1 (geldig vanaf 1 mei 2005).



Voordelen voor de opdrachtgever in het kort:

- deurbladvullingen van staal of massief hout
- met profilering of cassette-structuur
- ruime keuze uit designs en kleuren
- veilige bediening
- comfortabel aandrijfsysteem
- bijpassende zijdeuren en loopdeuren

Teckentrup, één van de belangrijkste Europese fabrikanten van metalen deuren voor garages, stelt met innovatieve producten en een hoge kwaliteit steeds weer nieuwe normen.

Op basis van tientallen jaren ervaring en vele op de toekomst gerichte ontwikkelingen, verenigt Teckentrup hightech technologieën en een aantrekkelijk design optimaal in één product. De CarTeck kanteldeuren voor garages blinken uit door de vele oppervlakedessins, een hoog ontwikkelde constructie- en loop-

techniek en een aangenaam bedieningscomfort.

Zij geven garages hun bijzondere karakter en maken in technische en optische zin perfecte oplossingen mogelijk, passend bij de stijl van het huis.

Eersteklas materialen, nauwkeurige verwerking, gepatenteerde technische details en voortdu-

rende kwaliteitscontroles volgens DIN ISO 9001. Dit alles garandeert de hoge veiligheid, de grote betrouwbaarheid en een lange levensduur. Het maakt onze garagedeuren voor iedere opdrachtgever tot een lonende investering.



ZEER RUIME KEUZE EN VEEL DESSINS

CarTeck kanteldeuren voldoen aan alle wensen van de opdrachtgever

Het CarTeck kanteldeurprogramma van Teckentrup werd voor alle garagetypes ontworpen en kenmerkt zich door een veilige techniek en een grote verscheidenheid aan designvarianten.

Enkele, dubbele of seriegarages: de grote designkeuze biedt veel ruimte aan individuele vormgeving en maakt bijzondere optische accenten mogelijk, passend bij de architectuur van het huis. Ook zijdeuren of loopdeuren kunnen harmonisch in het totaalbeeld worden geïntegreerd.

Ideaal voor renovatie

Het demonteren van de oude garagedeur en de montage van een nieuwe CarTeck kanteldeur gebeurt snel en schoon binnen 1 dag, ook met aandrijvingen en incl. het afvoeren van de oude deur.

Kanteldeuren – 1000-voudig bewezen

Compacte en eenvoudige constructie, bestaande uit een volledig vlak deurblad, dat met behulp van hefarmen aan de zijkant en contra-veren probleemloos naar boven of beneden beweegt.

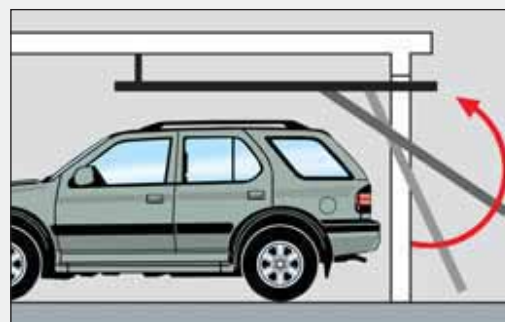

INHOUDSOPGAVE

Profielvullingen	pagina 4
Kassettevulling	pagina 6
Paneelvulling	pagina 7
Massief houten vullingen	pagina 8
Individuele vullingen	pagina 9
Overzicht vullingen	pagina 10
Zijdeuren, loopdeuren	pagina 12
Kleuren	pagina 14
Renovatie	pagina 15
Technische details	pagina 16
Aandrijving	pagina 18
Inbouwgegevens	pagina 19

Schoonheid in staal

VERTICALE EN HORIZONTALE PROFIELVULLINGEN

Elegante optiek

De klassieke profielvullingen geven de garage een elegante harmonische optiek. Verticaal of horizontaal: de profilering is gelijkmatig over het deurblad verdeeld.



Geschikt voor enkele en dubbele garages.



Kleurafstemming van garagedeur en entree.



KLASSIEKE UITSTRALING, HARMONISCHE STIJL

Bijpassende deuren

Dankzij dezelfde optiek en kleur kunnen zijdeuren uitstekend worden gecombineerd.

Wanneer er geen ruimte is voor een garagezijdeur, dan is er ook een garagedeur met geïntegreerde loopdeur, zie pagina 13.



Voor al onze deuren is een breed spectrum aan kleuren beschikbaar (zie pagina 14).



De bijzondere noot

KASSETTEVULLING IN "WOODGRAIN" OPPERVLAK

Zeer krachtige uitstraling

Het gelijkmatig verdeelde kassette-design en het hoogwaardig "wood-grain"-gedessineerde oppervlak geven de deur een markante uitstraling en onderstrepen de hoge kwaliteitseisen. Het aantal kassettes wordt bepaald door de grootte van de deur.



Oppervlak "woodgrain", sterk en ongevoelig, met elegante ontwerp.



Alle deuren – groot en klein – met keuze uit vele kleuren, helemaal naar eigen smaak vormgeven (zie pagina 14).



PANEELVULLING

Moderne lijnen

Garagekanteldeuren met paneelvullingen geven de architectuur een modern karakter. De brede en gladde oppervlakken hebben een sterke ruimtelijke werking en geven de krachtige uitdrukking extra accenten.

De panelen worden, afhankelijk van de deurbreedte, gelijkmatig verdeeld.



Verbonden met de natuur

MASSIEF HOUTEN VULLINGEN VAN NOORDSE SPAR

Natuurlijk, echt hout

Hout straalt warmte uit en onderstreept het karakter van het natuurlijke design.

Voor onze natuurdeuren gebruiken wij noordse spar van uitstekende kwaliteit en met een mooie nerftekening. De deuren worden al in de fabriek met een milieuvriendelijke kleurloze impregneeroplossing beschermd tegen schimmelvorming, rotting en ongedierte in hout. Deze kunnen dan op de bouwplaats, al naar gelang de eigen ideeën, van een kleur worden voorzien. De eindafwerking gebeurt met in de handel verkrijgbare beitsen of geschikte schilderslakken die bescherming geven tegen weersinvloeden en UV-straling.



Visgraatpatroon, passend bij de architectuur van het huis.



Houten vullingen naar wens

Afhankelijk van de wensen is er keuze uit verticaal en horizontaal geplaatste profielvullingen en visgraatpatronen voor een levendige optiek.

Door het gebruik van gepigmenteerde beitsen ontstaan er ook andere houtkleuren zoals teak of beuken.

Creaties zonder beperkingen

VOOR INDIVIDUALISTEN

Kanteldeur voor vullingen op de bouwplaats

Eenvoudig zelf vormgeven, wij leveren het kader. Bij ons deursysteem is het mogelijk ter plekke profielplanken en andere vullingen aan te brengen. Wij leveren het nauwkeurige passende kader voor een maximum gewicht van 7-9 kg/m², nauwkeurig voorgeboord voor eenvoudige bevestiging. Op deze manier kunnen planners en opdrachtgevers zonder problemen ongebruikelijke en persoonlijke ideeën realiseren – er zijn geen grenzen meer voor de fantasie.



Plankmotief naar de persoonlijke wensen van de klant ter plekke gemaakt.



Bijzondere oplossing met horizontale zinken platen.

Bijzondere oplossingen



Profielvulling, verticaal verdeeld met geïntegreerde ventilatiegleuven sleuven.

Vulling met hoogwaardig staal

VOOR IEDERE STIJL – IN AANTREKKELIJKE MOTIEVEN

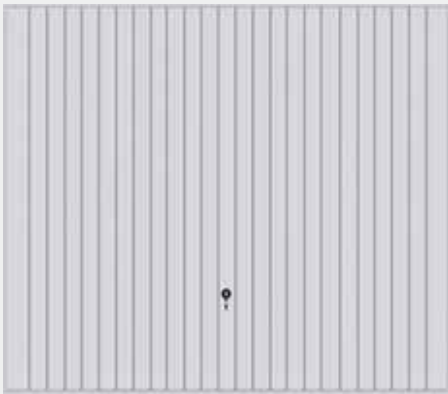

Verticaal profiel



Horizontaal profiel



Kassette



Paneel



Speciaal voor ondergrondse parkeerplaatsen en garageblokken: uitvoering met ventilatiesleuven of als gegolfd hek.

Gegarandeerde kwaliteit

Deurbladen van volverzinkt staal, beschermd tegen corrosie.
Oppervlaktekleuren: standaard verkeerswit, gelijkend op RAL 9016 en sepiabruin, gelijkend op RAL 8014, op verzoek ook in bijna alle andere RAL-kleuren.

Meer stabiliteit – betrouwbare en langdurige bescherming

Kozijn en deurblad worden dankzij een speciaal procédé zonder lassen vormvast gefabriceerd. Op deze manier wordt beschadiging van de beschermende verzinklaag uitgesloten en blijft de deur gedurende lange tijd aantrekkelijk en stabiel.

Massief houten vullingen

NOORDSE SPAR

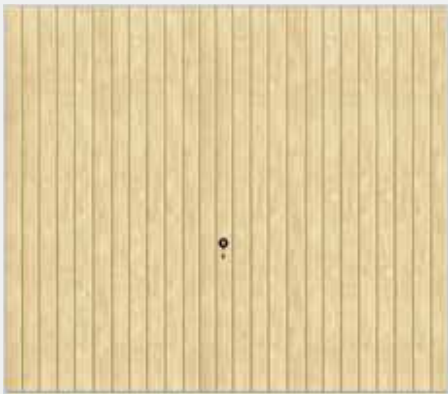

Houten vulling verticaal

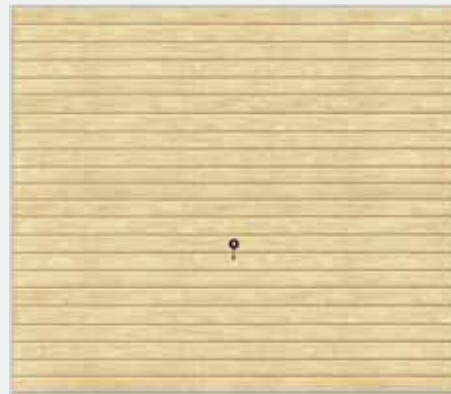

Houten vulling horizontaal



Visgraatmotief

Houten vullingen in vele variaties

Voor de diverse wensen op het gebied van vormgeving zijn de groefmotieven "verticaal", "horizontaal" en visgraat beschikbaar. Bij het visgraatmotief krijgt de deur een verticale middenroede en zorgt daarmee voor een wat luchtiger uiterlijk. Bij iedere deur en ieder ontwerp levert Teckentrup ook de bijpassende zijdeur.

De deuren worden al in de fabriek met een milieuvriendelijke kleurloze impregneeroplossing beschermd tegen schimmelvorming, rotting en ongedierte in hout.

De eindbehandeling gebeurt op de bouwplaats d.m.v. een lazuurlaag.

Het deurbladframe is leverbaar in verkeerswit, gelijkend op RAL 9016, optioneel in sepiabruin, gelijkend op RAL 8014, of RAL naar keuze.

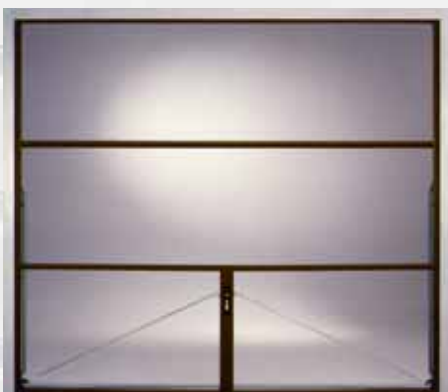

Voor vullingen op de bouwplaats, max. gewicht 7-9 kg/m².

De bijpassende deuren

PASSEND BIJ ALLE DEURVULLINGEN
ZIJDEUREN



Het deurblad bestaat uit:

- deurbladframe van speciaal hol profiel
- vulling van verzinkt staalplaat of hout
- deurvullingen met dezelfde optiek als de garagedeur;
- met aan vier zijden omlopende aanslagafdichting
- speciaal slot: voorbereid voor profielcilinder
- kruksetgarnituur van kunststof
- deur links/rechts te gebruiken
- ook in tweevleugelige uitvoering leverbaar

Bij iedere kanteldeur en ieder motief levert Teckentrup een deur met hetzelfde decor. Separate zijdeur of geïntegreerde loopdeuren, zonder de kanteldeur te openen kan de garageruimte worden betreden.



LOOPDEUREN

Praktisch en ruimtebesparend

Bij ruimtegebrek naast de garage-deur biedt Teckentrup de in het deurblad geïntegreerde deur. Een praktisch idee – alleen de loopdeur gaat open, de garage-deur blijft dicht. Passend bij de deur wordt de deuroptiek niet verstoord. Bij deuren met aandrijving laat de elektrische aftasting deurbewegingen alleen toe bij gesloten loopdeur.



Voor ieder smaak een kleur

EN PASSEND BIJ IEDERE STIJL

Met een ruime keuze

Het uiterlijk van het oppervlak kan gemakkelijk op de eigen stijl van het huis worden afgestemd. Naast de standaardkleuren verkeerswit en sepiabruin worden trendkleuren tegen een voordelige prijs aangeboden. Bovendien zijn bijna alle RAL-kleuren en NCS-kleuren verkrijgbaar.



RAL-kleuren naar keuze



Ideaal voor renovatie

SNEL EN SCHOON IN 1 DAG

Nieuw voor oud

Een oude garagedeur kan gemakkelijk binnen één dag door een nieuwe CarTeck kanteldeur worden vervangen incl. installatie van de aandrijving. Wij leveren de nieuwe deur compleet en gereed voor montage, met montage basismateriaal. Vraag uw vakman, die ook zorgt voor het afvoeren van uw oude deur.



Voor de renovatie



Een aantrekkelijke oplossing:
De nieuwe kanteldeur, passend bij het design
van de nieuwe voordeur.



Een zekere zaak

TECHNISCHE PERFECTIE TOT IN ALLE DETAILS



Licht lopende geleiding

De nieuwe kunststof gelagerde hefarm zorgt voor het zonder weerstand sluiten van de kanteldeur van Teckentrap. Hefarmbok en muurlijst zijn in één lijn met elkaar verbonden en extra vastgeschroefd. Een voordeel dat de hoogst mogelijke stabiliteit garandeert.



Veiligheids-veerpakket met vingerknelbeveiliging

Het veiligheids-veerpakket van 3 veren voorkomt het klemmen van vingers tussen de windingen van de veer. De krachtverdeling over meerdere veren zorgt voor de valbeveiliging van de deur.



Inbraakremmende vergrendeling

De afgedekte tweezijdige vergrendeling met de nieuwe kunststof knippen zorgt ervoor dat de deur veilig en geluidsarm wordt afgesloten. Bij het sluiten van de deur sluit het vergrendelingssysteem automatisch en voorkomt daarmee toegang van onbevoegden.

Alle technische details zijn perfect op elkaar afgestemd en garanderen het stil lopen van de deur, een hoog bedieningscomfort en veiligheid waar je op kunt vertrouwen.



CONFORM DE GELDENDE VEILIGHEIDSEISEN

Alle deuren zijn voorgemonteerd voor een snelle en eenvoudige montage.



Fraai vormgegeven deurgreep

Zwarte ronde greep van kunststof voor gemakkelijke bediening van buitenaf. Integratie van profielcilinder in sluitwerk is mogelijk.



Geluidsarme, lichtlopende deur

De kunststof rollen worden in looprails geleid en zorgen voor een duurzame lichte loop. De optimale pasvorm van de verzinkte looprails maakt een nauwkeurige en veilige geleiding van de deur mogelijk.



Vingerknelbeveiliging – Draaipunt

De combinatie van afdichtinglijsten van harde en zachte kunststof maakt een gemakkelijke geleiding van het deurblad en een betrouwbare vingerknelbeveiliging mogelijk.



Vingerknelbeveiliging – Hefarm

De standaard vingerknelbeveiliging aan de hefarm maakt het mogelijk de deur achteraf van een elektrische aandrijving te voorzien, waarbij de veiligheidsvoorschriften in acht worden genomen.

Moderne aandrijftechniek ...

VOOR EEN COMFORTABELE BEDIENING



Alle deuren zijn voorbereid voor het plaatsen van een elektrische aandrijving



De nieuwe generatie aandrijvingen:

- Nu in de stand-bymodus tot wel 75% energiezuiniger dan gewone aandrijvingen.



Handzender "D 323" – werkt via de sigarettenaansteker



Dankzij de elektrische aandrijving met afstandsbediening kan het openen en sluiten gemakkelijk vanuit de auto worden geregeld. Dat is vooral prettig als het regent, koud en donker is.

Levering standaard met een 2-kanaals handzender.

CarTeck motoren.

Iets beters kan een deur niet overkomen.

De topprestaties in een oogopslag:

- alle componenten zijn fraai vormgegeven en optimaal op de garagedeur afgestemd;
- tegen manipulaties beveiligde digitale afstandsbediening;
- automatisch in- en uitschakelen van de garageverlichting;
- door geïntegreerde soft start en soft stop bij openen en sluiten gaat de deur langer mee;
- speciaal uitschakelautomatisme zorgt voor extra veiligheid zoals bij spelende kinderen;
- in de stand-bymodus energiezuiniger dan gewone aandrijvingen.

NIEUW



Binnendrukknop

Draadloze drukknop voor het grootste bedieningscomfort. Eenvoudige montage zonder het leggen van kabels (ook in combinatie met sleutelschakelaar C-314).



Noodontgrendeling

Wanneer de stroom uitvalt en er geen tweede toegang is tot de garage, kan met de optionele noodontgrendeling de deur worden geopend.



Inbouwgegevens

GARAGE - KANTELDEUR DL

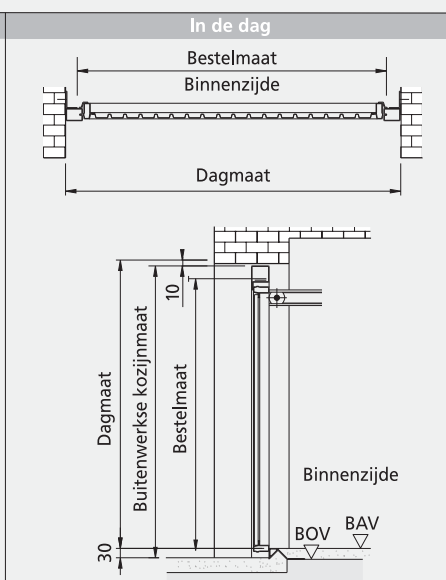
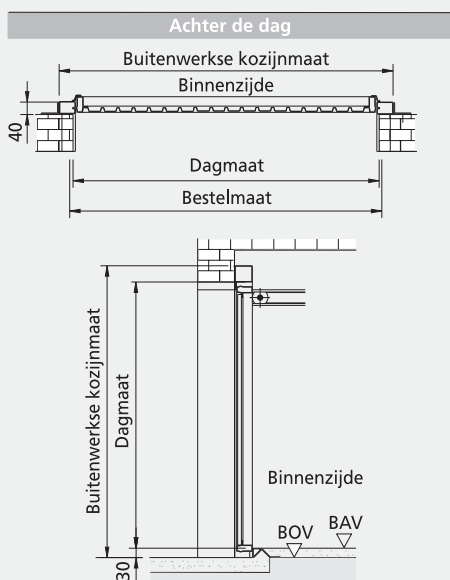
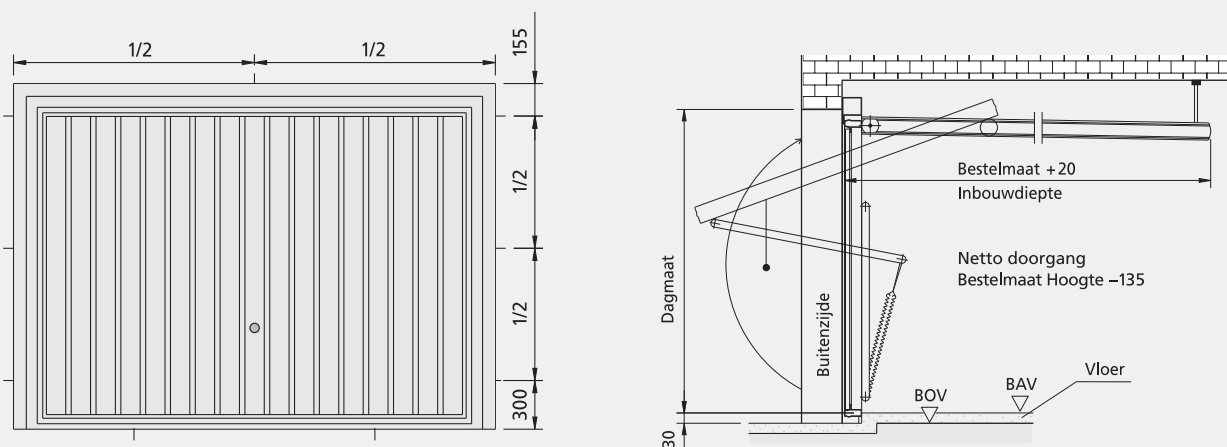

Standaard maten Bestelmaten Breedte x Hoogte	Buitenwerkse kozijnmaat Breedte x Hoogte	Netto doorgang Breedte x Hoogte	Montage achter de dag		Montage in de dag Dagmaat Breedte x Hoogte
			Montage bereik Dagmaat van Breedte x Hoogte tot Breedte x Hoogte	Aanbevolen Dagmaat Breedte x Hoogte	
2250 x 1920	2355 x 1990	2115 x 1785	2210 x 1890 tot 2335 x 1950	2240 x 1915	2370 x 1970
2250 x 2000	2355 x 2070	2115 x 1865	2210 x 1970 tot 2335 x 2030	2240 x 1995	2370 x 2050
2250 x 2075	2355 x 2145	2115 x 1940	2210 x 2045 tot 2335 x 2105	2240 x 2070	2370 x 2125
2250 x 2125	2355 x 2195	2115 x 1990	2210 x 2090 tot 2335 x 2150	2240 x 2120	2370 x 2175
2375 x 1920	2480 x 1990	2240 x 1785	2335 x 1890 tot 2465 x 1950	2365 x 1915	2495 x 1970
2375 x 2000	2480 x 2070	2240 x 1865	2335 x 1970 tot 2465 x 2030	2365 x 1995	2495 x 2050
2375 x 2075	2480 x 2145	2240 x 1940	2335 x 2045 tot 2465 x 2105	2365 x 2070	2495 x 2125
2375 x 2125	2480 x 2195	2240 x 1990	2335 x 2090 tot 2465 x 2150	2365 x 2120	2495 x 2175
2375 x 2250	2480 x 2320	2240 x 2115	2335 x 2220 tot 2465 x 2280	2365 x 2245	2495 x 2300
2375 x 2375	2480 x 2445	2240 x 2240	2335 x 2340 tot 2465 x 2400	2365 x 2370	2495 x 2425
2500 x 1920	2605 x 1990	2365 x 1785	2460 x 1890 tot 2585 x 1950	2490 x 1915	2620 x 1970
2500 x 2000	2605 x 2070	2365 x 1865	2460 x 1970 tot 2585 x 2030	2490 x 1995	2620 x 2050
2500 x 2075	2605 x 2145	2365 x 1940	2460 x 2045 tot 2585 x 2105	2490 x 2070	2620 x 2125
2500 x 2125	2605 x 2195	2365 x 1990	2460 x 2090 tot 2585 x 2150	2490 x 2120	2620 x 2175
2500 x 2250	2605 x 2320	2365 x 2115	2460 x 2220 tot 2585 x 2280	2490 x 2245	2620 x 2300
2500 x 2375	2605 x 2445	2365 x 2240	2460 x 2340 tot 2585 x 2400	2490 x 2370	2620 x 2425
2500 x 2500	2605 x 2570	2365 x 2365	2460 x 2470 tot 2585 x 2530	2490 x 2495	2620 x 2550
2625 x 2125	2730 x 2195	2490 x 1990	2585 x 2090 tot 2710 x 2150	2615 x 2115	2745 x 2175
2750 x 2000	2855 x 2070	2615 x 1865	2710 x 1970 tot 2835 x 2030	2740 x 1995	2870 x 2050
2750 x 2125	2855 x 2195	2615 x 1990	2710 x 2090 tot 2835 x 2150	2740 x 2115	2870 x 2175
3000 x 2000	3105 x 2070	2865 x 1865	2960 x 1970 tot 3085 x 2030	2990 x 1995	3120 x 2050
3000 x 2125	3105 x 2195	2865 x 1990	2960 x 2090 tot 3085 x 2150	2990 x 2120	3120 x 2175

Maatwerk van 1750 x 1875 mm tot 3000 x 2375 mm.
De geadviseerde dagmaat dient bij de planning te worden nagestreefd.
Alle maten in mm. Technische wijzigingen voorbehouden

Inbouwgegevens

GARAGE - KANTELDEUR DF

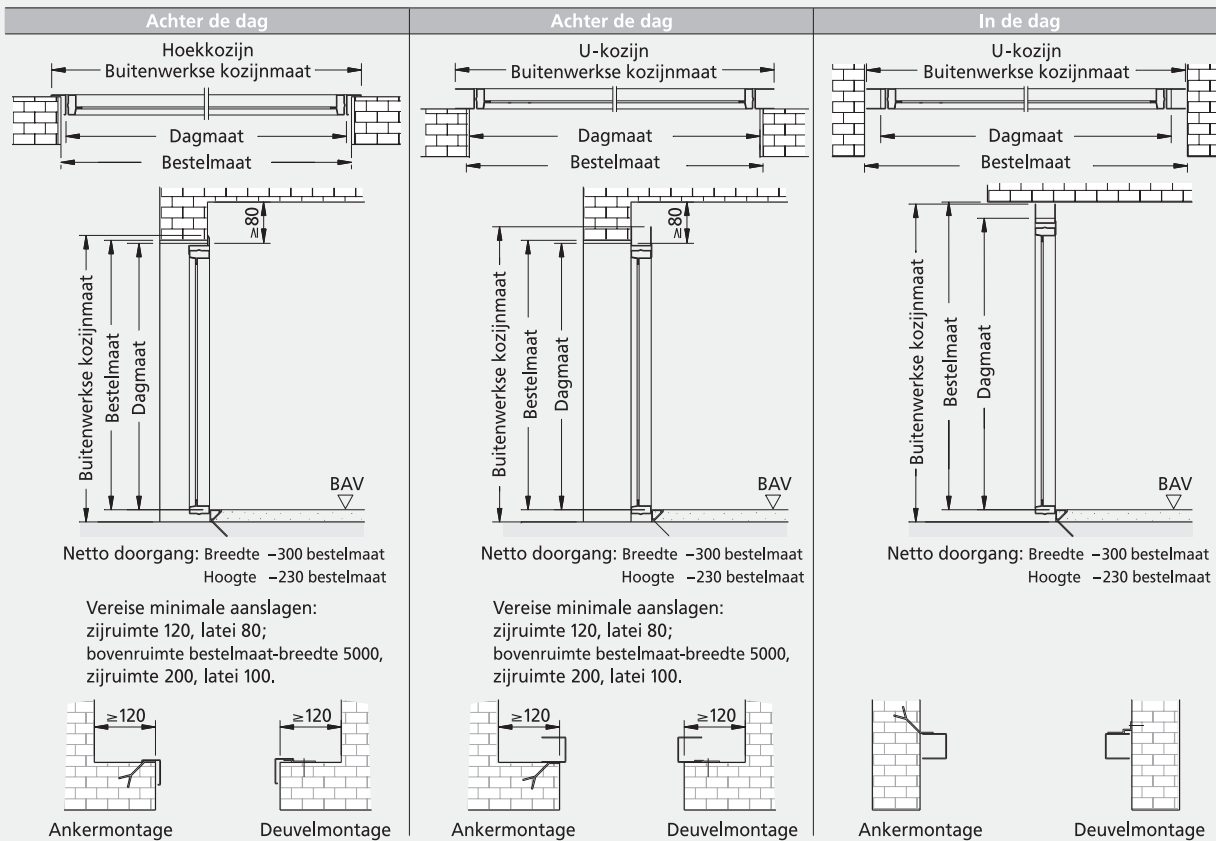
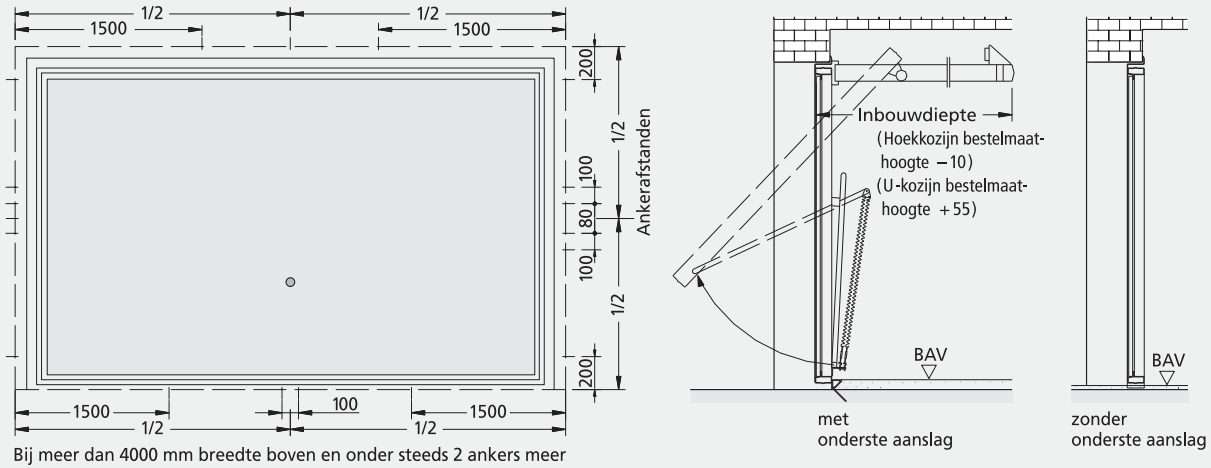

Standaard maten	Dagmaat	Montage achter de dag met hoekkozijn		Montage achter de dag met U-kozijn		Montage in de dag Speciale afmetingen met U-kozijn	
		Buitenwerkse kozijnmaat	Dagmaat	Buitenwerkse kozijnmaat	Dagmaat	Buitenwerkse kozijnmaat	Dagmaat
Breedte x Hoogte	Breedte x Hoogte	Breedte x Hoogte	Breedte x Hoogte	Breedte x Hoogte	Breedte x Hoogte	Breedte x Hoogte	Breedte x Hoogte
4000 x 2000	3990 x 1995	4110 x 2080	3700 x 1770	4150 x 2125	3700 x 1800	3980 x 2030	3580 x 1755
4000 x 2125	3990 x 2120	4110 x 2205	3700 x 1890	4150 x 2255	3700 x 1920	3980 x 2155	3580 x 1880
4500 x 2000	4490 x 1995	4610 x 2080	4200 x 1770	4650 x 2125	4200 x 1800	4480 x 2030	4080 x 1755
4500 x 2125	4490 x 2120	4610 x 2205	4200 x 1890	4650 x 2255	4200 x 1920	4480 x 2155	4080 x 1880
5000 x 2000	4990 x 1995	5110 x 2080	4700 x 1770	5150 x 2125	4700 x 1800	4980 x 2030	4580 x 1755
5000 x 2125	4990 x 2120	5110 x 2205	4700 x 1890	5150 x 2255	4700 x 1920	4980 x 2155	4580 x 1880

Maatwerk tot 3000 x 2750 mm resp. 5000 x 2250 mm.
Alle maten in mm. Technische wijzigingen voorbehouden.

Inbouwgegevens

Garage zijdeur ew-1/2

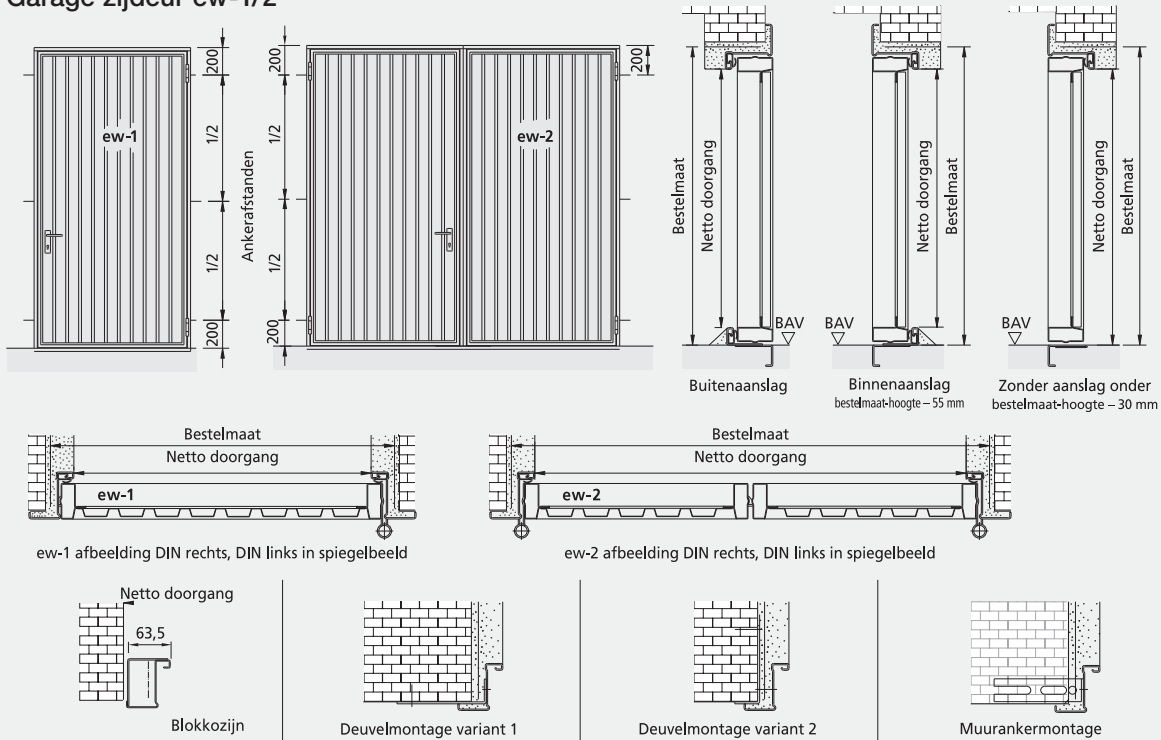

Garage zijdeur RP-1/2

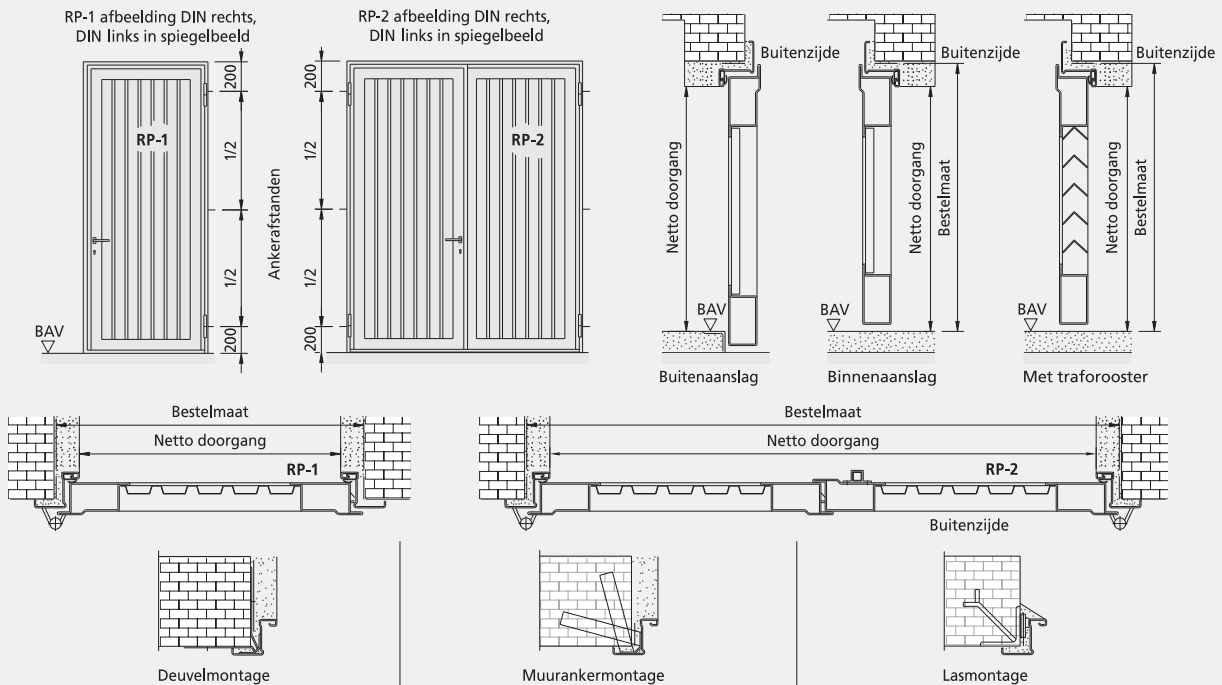

	Bestelmaten		Netto doorgang		Inbouw- diepte		Bestelmaten		Netto doorgang		Inbouw- diepte
	Breedte x Hoogte	Breedte x Hoogte	met Aanslag	zonder Aanslag			Breedte x Hoogte	Breedte x Hoogte	met Aanslag	zonder Aanslag	
ew-1	van 875 x 1875	BR Breedte – 66	BR Breedte – 66	BR Breedte – 66	50	RP-1	van 750 x 1750	BR Breedte – 70	BR Breedte – 70	40	
	tot 1250 x 2375	BR Hoogte – 70	BR Hoogte – 70	BR Hoogte – 70			tot 1350 x 2500	BR Hoogte – 65	BR Hoogte – 35		
ew-2	van 1350 x 1750	BR Breedte – 66	BR Breedte – 66	BR Breedte – 66	50	RP-2	van 1500 x 1750	BR Breedte – 70	BR Breedte – 70	40	
	tot 2500 x 2250	BR Hoogte – 70	BR Hoogte – 70	BR Hoogte – 70			tot 3000 x 3000	BR Hoogte – 65	BR Hoogte – 35		

Alle maten in mm. Technische wijzigingen voorbehouden.

Teckentrup kwaliteitsdeuren

VEILIGHEID RONDOM HET HUIS

Teckentrup veiligheid

Van de kelder tot het dak vertrouwt u bij de planning van uw woning ook bij veiligheids- en multifunctionele deuren op de bewezen kwaliteit van Teckentrup.

Van de kelder tot het dak kunnen de verschillende ruimten met speciale deuren worden beschermd: tegen inbraak, lawaai, warmteverlies, brand of vocht. Zijn er kinderen, honden of katten in huis dat moeten de deuren ook in het normale woongedeelte zeer sterk zijn, zodat er niet binnen de kortste tijd weer een renovatie voor de deur staat.

Beveilig en bescherm uw woning met multifunctionele kwaliteitsdeuren van Teckentrup:

- van staal, volledig gegalvaniseerd, gepoedercoat;
- zeer stevig;
- gemakkelijk te reinigen;
- zeer lange levensduur;
- ziet er aantrekkelijk uit.

Veiligheidsdeuren

Ter bescherming tegen inbraak. Getest volgens DIN V ENV 1627, Weerstandsklasse 2, met 3-voudige vergrendeling. Extra brandvertragend en rookdicht.



Binnendeuren

Van metaal, uiterst stevig, maar zeer gerieflijk. In verschillende kleuren en design, ook geschikt als prikbord voor magneten.



Brandwerende deuren

Van staal, voor het veilig afsluiten van tank- en verwarmingsruimten. Ook in rookdichte uitvoering verkrijgbaar.



Multifunctionele deuren

Stevige, warmtegeïsoleerde stalen deuren beveiligen het huis en besparen energie. Zij hebben een lange levensduur en zijn ook met beglazing verkrijgbaar.



WIJ OPENEN DE DEUREN NAAR VOORUITGANG

CarTeck sectionaaldeur
GSW 40 van staal

Ons programma CarTeck garagedeuren



Op de toekomst gerichte nieuwe ontwikkelingen en voortdurende verbeteringen aan bestaande systemen staan bij Teckentrup hoog in het vaandel. Onze innovatieve oplossingen en creatieve ideeën zijn bij de productie van de verschillende deurtypen steeds opnieuw baanbrekend. Tot het garageprogramma van CarTeck behoren bijvoorbeeld ook nog andere deursystemen met innovatieve technieken en veelzijdige ontwerpen. Stel uzelf op de hoogte en vertrouw op de specialist in deuren en garagedeuren.

CarTeck sectionaaldeur
GSW 20



Op basis van industriële ervaring wordt iedere garagedeur met de grootst mogelijke zorg geproduceerd. Bij Teckentrup komt alles uit één hand. Wij beschikken over een van de modernste productie-installaties van Europa en zijn met 15 vestigingen in Duitsland en samen met andere partners in Europa en overzee klaar voor de toekomst.

CarTeck sectionaaldeur
GSA van aluminium



Op een flexibele en klantgerichte manier vervullen wij de wensen naar individuele en hoogwaardige deuren. Vertrouw op ons.

CarTeck kanteldeur



3 Puntengarantie

- 1** 5 jaar fabrieksgarantie op looprollen en veren bij normale belasting van max. 5 deurbewegingen (open/dicht) per dag.
- 2** 10 jaar fabrieksgarantie op het deurblad tegen doorroesten van binnen naar buiten.
- 3** 10 jaar fabrieksgarantie op materiaal- en fabricagefouten van alle niet bewegende kozijn-delen, die aantoonbaar onbruikbaar zijn geworden of waarvan de bruikbaarheid aanzienlijk is afgenomen.

Wij vragen om uw begrip dat de gebreken onmiddellijk schriftelijk moeten worden gemeld; op verzoek kunnen de betreffende onderdelen worden toegezonden. De kosten van demontage, montage, vracht en porto kunnen helaas niet voor onze rekening komen.

Door heel Europa...

... BEREIKBAAR VOOR ONZE KLANTEN

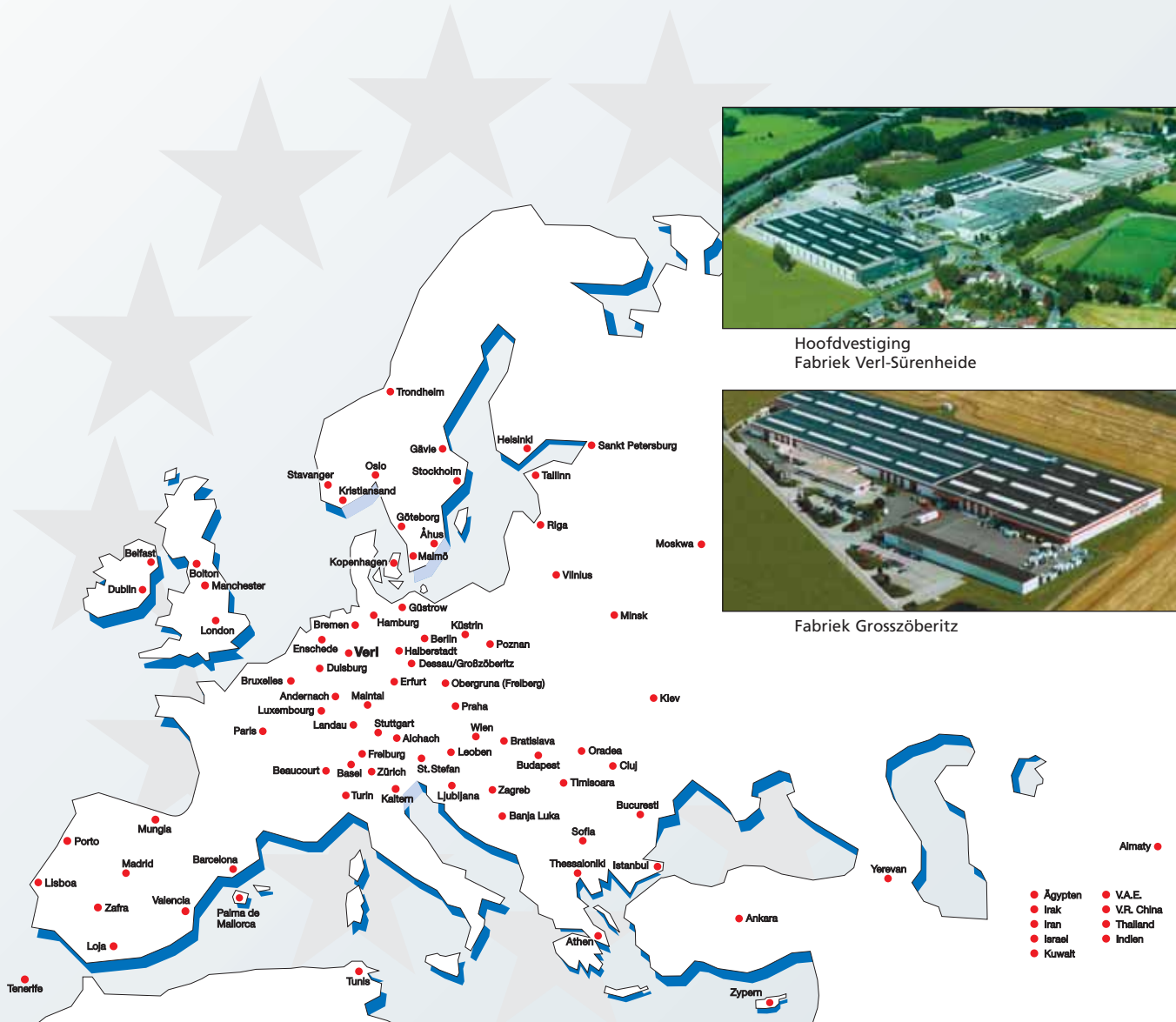

Internet: www.teckentrup.biz



Technische wijzigingen voorbehouden.
02.5/03/09 (NL) 123.079
De afbeeldingen en producten in deze brochure zijn slechts voorbeelden. De getoonde uitvoering van deze producten komt derhalve niet altijd overeen met het standaard aanbod.

WIJ OPENEN DE DEUREN NAAR VOORUITGANG

